

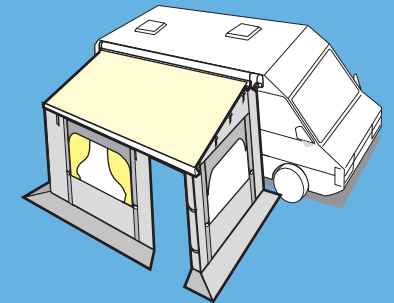

Montage und Gebrauchsanleitung
Installation and uses instructions
Instructions de montage et d'emploi
Istruzioni di montaggio e d'uso

- D** MARKISEN
- GB** AWNINGS
- F** STORES
- I** VERANDE



Fiamma SpA - Milano Airport Highway
69, V. Europa - 21010 Cardano al Campo - ITALY
+39 0331709111 Fax +39 0331263777 fiamma.com fiamma@fiamma.it

ZIP

- 2,5 m
- 3,0 m
- 3,5 m
- 4,0 m
- 4.5 m

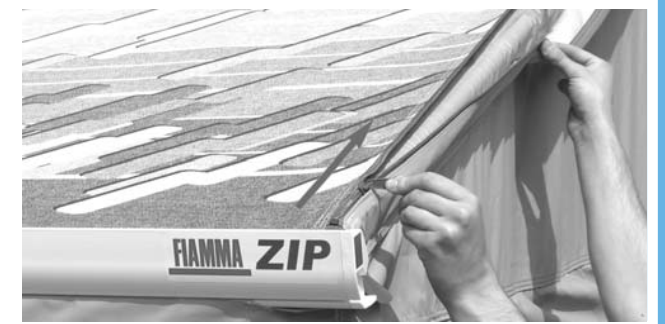

A01S198690-629 rev. B



Verpackungsinhalt - Package contents
 Contenu de l'emballage - Contenuto dell'imballo

ZIP

2,5→3,5m

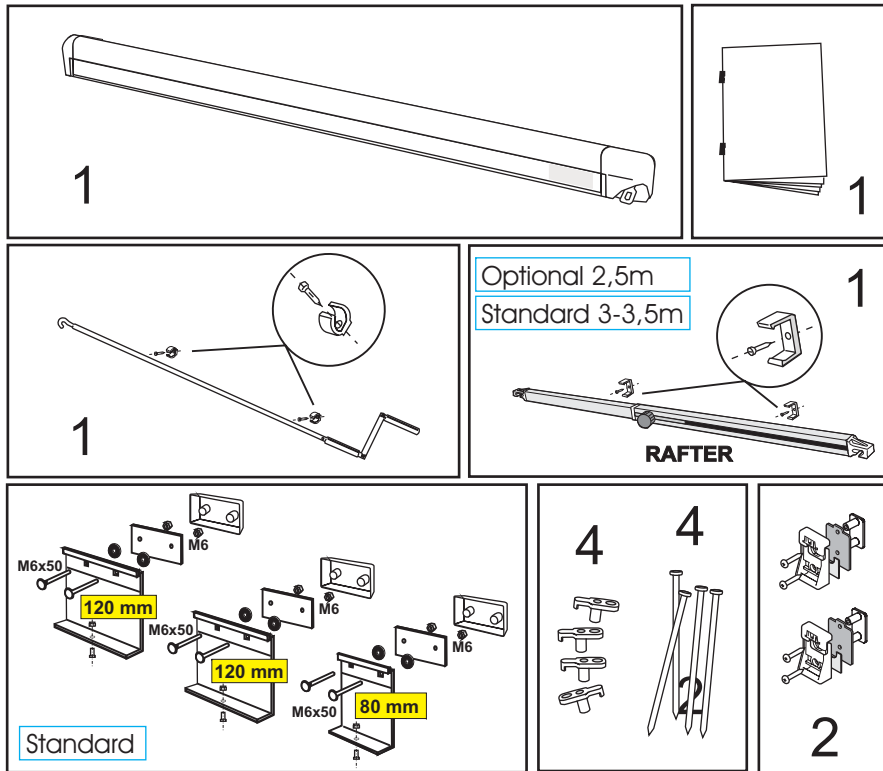

D
 Es ist immer ratsam, die 3 Halteplatten vom Montagesatz bei der Installation der Markise zu benutzen, was aber unentbehrlich für eine sichere Befestigung der längeren Markisen (ab 4.0 m) ist.

GB
 We recommend to make always use of the 3 brackets when installing the awning: this is absolutely necessary for a safe installation of longer awnings (from 4.0 m).

F
 Il est conseillé d'utiliser toujours les 3 étriers pour la fixation du store, ça devient nécessaire pour une installation sûre des stores les plus longs (à partir de 4.0 m).

I
 È sempre consigliabile utilizzare le 3 staffe incluse nella confezione per installare la veranda, è assolutamente necessario invece per il fissaggio sicuro delle verande lunghe (da 4.0 m in poi).

MAÛE
 DIMENSIONS
 DIMENSIONI
 MISURE D'INGOMBRO

ZIP

2,5→3,5m

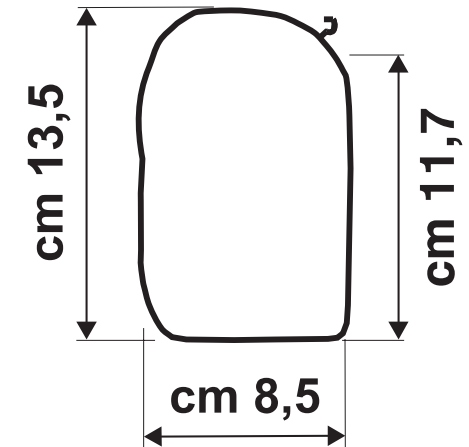

ZIP

4→4,5m

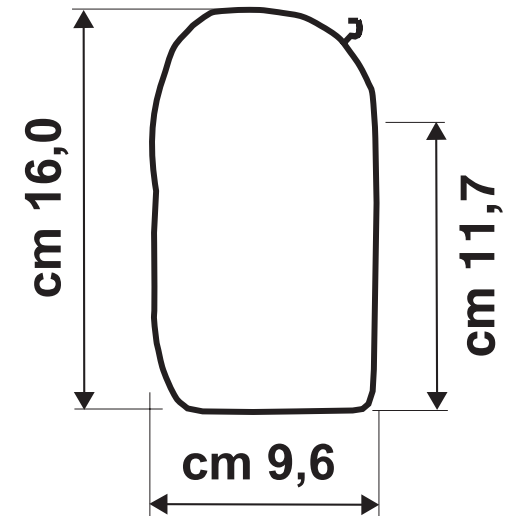

- Ⓓ **Im Rücksendungsfall bitte Markisen wie folgt verpacken:**
- ⒼⒸ **In case of goods return please take care that awnings are packed as follows:**
- Ⓕ **En cas de retour veuillez svp emballer les stores comme indiqué ci-dessous:**
- Ⓘ **Come imballare la veranda in caso di reso:**

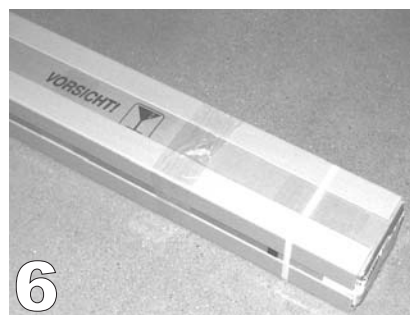
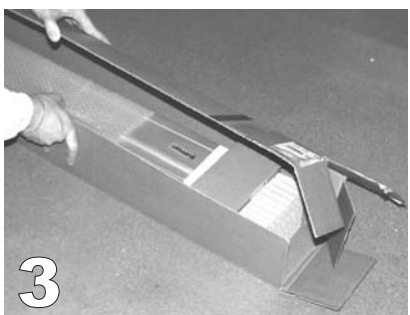

Verpackungsinhalt - Package contents
Contenu de l'emballage - Contenuto dell'imballo

ZIP
 4 → 4,5m

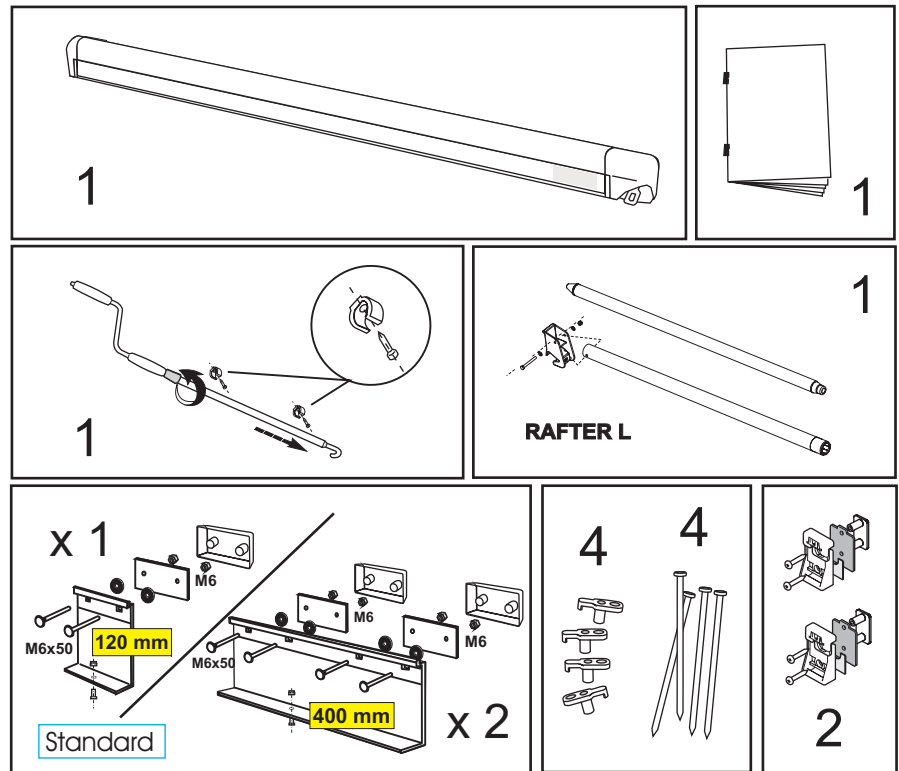

- Ⓓ **Es ist immer ratsam, die 3 Halteplatten vom Montagesatz bei der Installation der Markise zu benutzen, was aber unentbehrlich für eine sichere Befestigung der längeren Markisen (ab 4.0 m) ist.**
- Ⓕ **Il est conseillé d'utiliser toujours les 3 étriers pour la fixation du store, ça devient nécessaire pour une installation sûre des stores les plus longs (à partir de 4.0 m).**
- ⒼⒸ **We recommend to make always use of the 3 brackets when installing the awning: this is absolutely necessary for a safe installation of longer awnings (from 4.0 m).**
- Ⓘ **È sempre consigliabile utilizzare le 3 staffe incluse nella confezione per installare la veranda, è assolutamente necessario invece per il fissaggio sicuro delle verande lunghe (da 4.0 m in poi).**



**MONTAGEANLEITUNG
INSTALLATION INSTRUCTION
INSTRUCTIONS DE MONTAGE
ISTRUZIONI DI MONTAGGIO**

D

1. Die Montage soll von fachkundigem Personal durchgeführt werden.
2. Suchen Sie zur Anbringung der Markise die Stellen mit Wandverstärkungen aus.
3. Wählen Sie gemäß des Dachprofils Ihres Fahrzeugs die passende Halterung aus.
4. Markieren Sie außen am Fahrzeug die Befestigungspunkte der Halterungen (Abb. A). Um die Zugkraft der Gelenkarme aufzufangen, müssen die Adapterplatten genau da montiert werden, wo die Aufschrift SUPPORT auf der Kassette geklebt ist. Darauf achten, daß die Platten gleich weit entfernt voneinander angebracht werden (d). Die Markisenkassette muß waagrecht montiert werden.
5. Vergewissern Sie sich vor dem Bohren der Montagelöcher, daß im linneren des Fahrzeugs an den vorgesehenen Stellen keine Hindernisse, insbesondere Gas- oder Stromleitung, liegen.
6. Ziehen Sie die Blockierschrauben der Halterung nicht zu fest an (Abb. B)

GB

1. Installation must be carried out by a qualified person.
2. Control the wall of the vehicle and check the position or reinforced points.
3. Having evaluated the correct reinforced points, choose the appropriate brackets.
4. Mark the fastening points on the outside wall of the vehicle (FIG. A). To receive the pulling force of the retractable arms, the brackets have to be fixed exactly behind the sticker SUPPORT. It is necessary that the brackets are fixed equidistant from one another (d). The awning box has to be installed in a horizontal level.
5. Before drilling, be sure that there is no obstacle on the inside (for example electric cables, gas pipes and so on).
6. Do not overtighten the lock nuts on the bracket plates (FIG. B).

**PROBLEM
PROBLEM
PROBLEME
PROBLEMA**

2

**AUSTAUSCH VON DUAL SHOCK-ABSORBER
REPLACEMENT OF THE DUAL SHOCK-ABSORBER
REPLACEMENT DU DUAL SHOCK-ABSORBER
SOSTITUZIONE DEL DUAL SHOCK-ABSORBER**

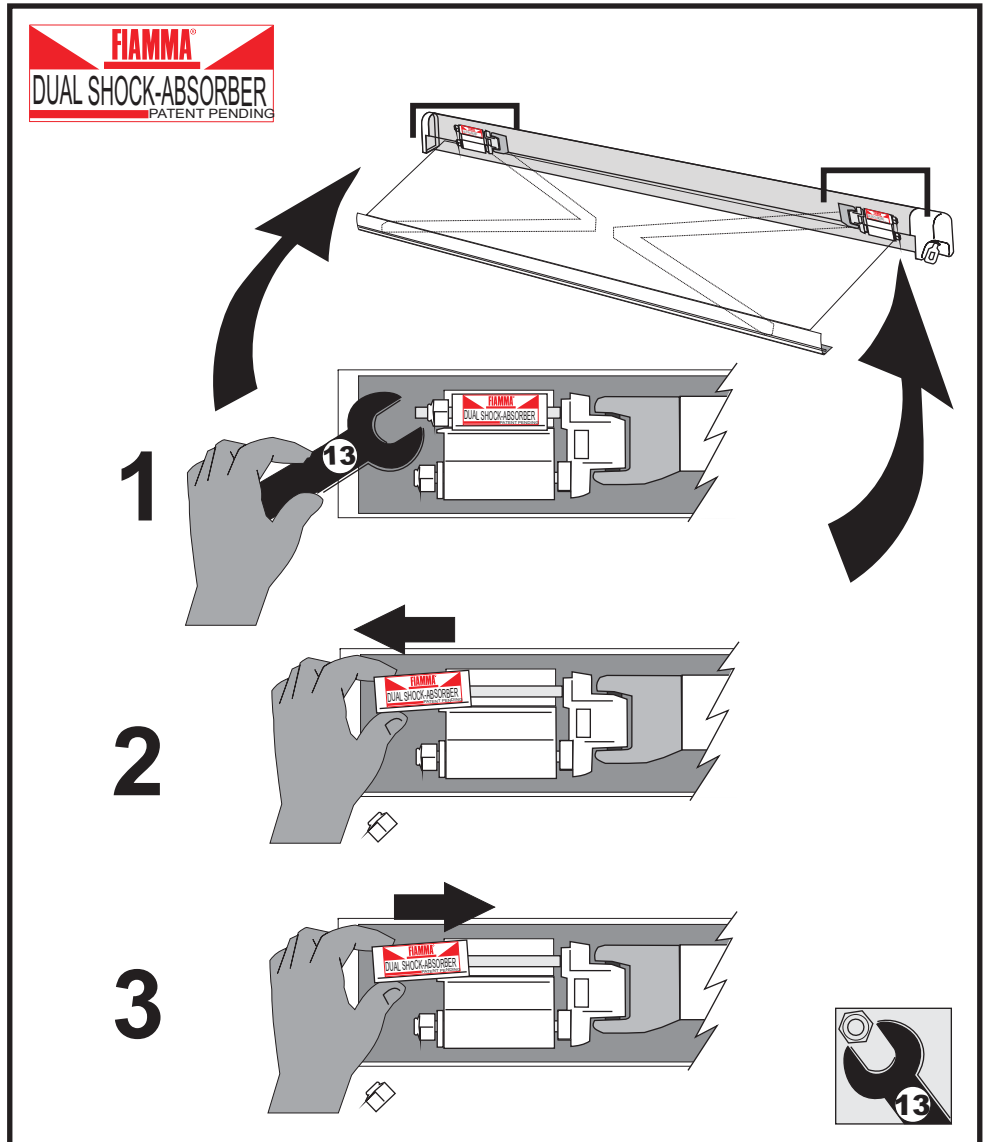

- Ⓓ Mutter A an- oder abschrauben, um die Höhe des Arms richtig einzustellen.
- ⒼⒷ Screw/unscrew nut A to reposition the arm.
- Ⓕ Visser/dévisser l'écrou A pour régler le bras.
- Ⓘ Regolare il dado A per l'altezza del braccio.

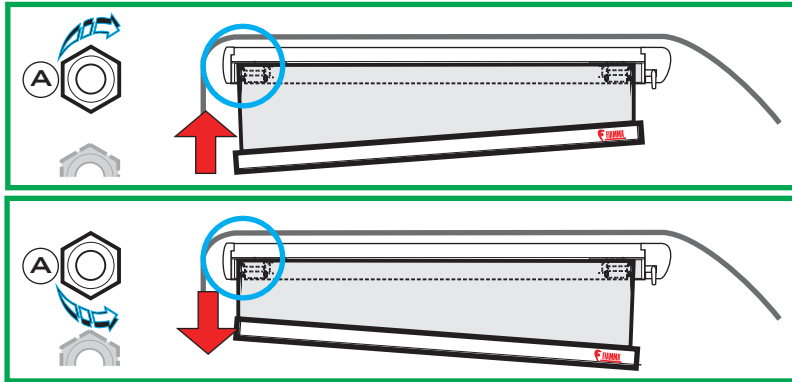

- Ⓓ Sich vergewissern, daß sich die Frontleiste der Markise beim Auskurbeln in waagerechter Stelle befindet.
- ⒼⒷ Make sure that the front profile comes out horizontally when unrolling the awning.
- Ⓕ S'assurer que la barre de charge du store s'abaise horizontalement en déroulant le store.
- Ⓘ Assicurarsi che il frontale in apertura sia orizzontale.

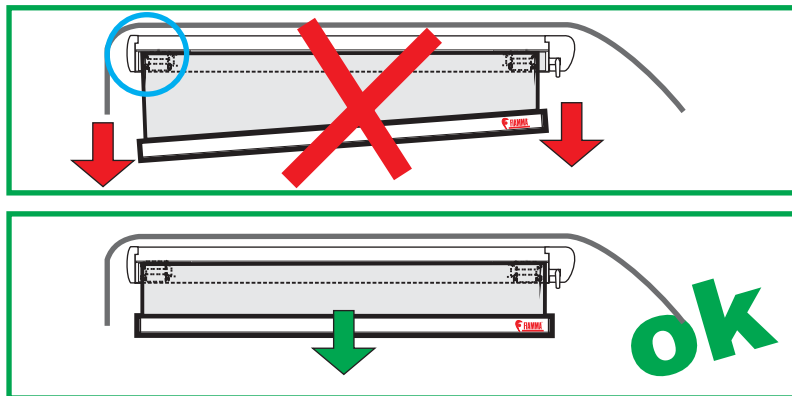

MONTAGEANLEITUNG
INSTALLATION INSTRUCTION
ISTRUZIONI DI MONTAGGIO

F

1. Le montage doit être effectué par des techniciens compétents
2. Testez la paroi du véhicule et vérifiez la position des points renforcés.
3. Après avoir évalué le profil du camping-car, choisissez la meilleure solution de composition d'étriers de fixation.
4. Marquez les points de fixation sur la paroi extérieure du camping-car (FIG. A). Pour équilibrer la traction qu'exercent bras rétractables les pièces d'adaptation doivent être fixées à l'endroit où se trouve l'inscription SUPPORT. Faites attention à ce que les pièces d'adaptation soient équidistantes les unes des l'autres (d).
Le caisson doit être installé à niveau.
5. Avant de percer, assurez-vous qu'il n'y ait pas d'obstacles à l'intérieure du camping-car (par exemple des câbles électriques, des tubes de gas, etc.)
6. Ne serrez pas trop fort les écrous de blocage des étriers (FIG. B).

I

1. Il montaggio deve essere eseguito da personale competente.
2. Sondare la parete del mezzo e verificare i punti rinforzati oppure informarsi presso il rivenditore del proprio mezzo.
3. Valutato il profilo del mezzo, scegliere la migliore soluzione di staffaggi.
4. Segnare i punti di fissaggio sulla parete esterna del mezzo (FIG. A), tenendo conto che le staffe si devono trovare in corrispondenza della scritta SUPPORT della veranda e che siano equidistanti (d).
Accertarsi che la veranda venga montata orizzontalmente.
5. Prima di forare, accertarsi che non vi siano ostacoli all'interno (es. cavi elettrici, tubi gas, ecc.).
6. Non stringere eccessivamente i dadi di bloccaggio delle staffe (FIG. B).

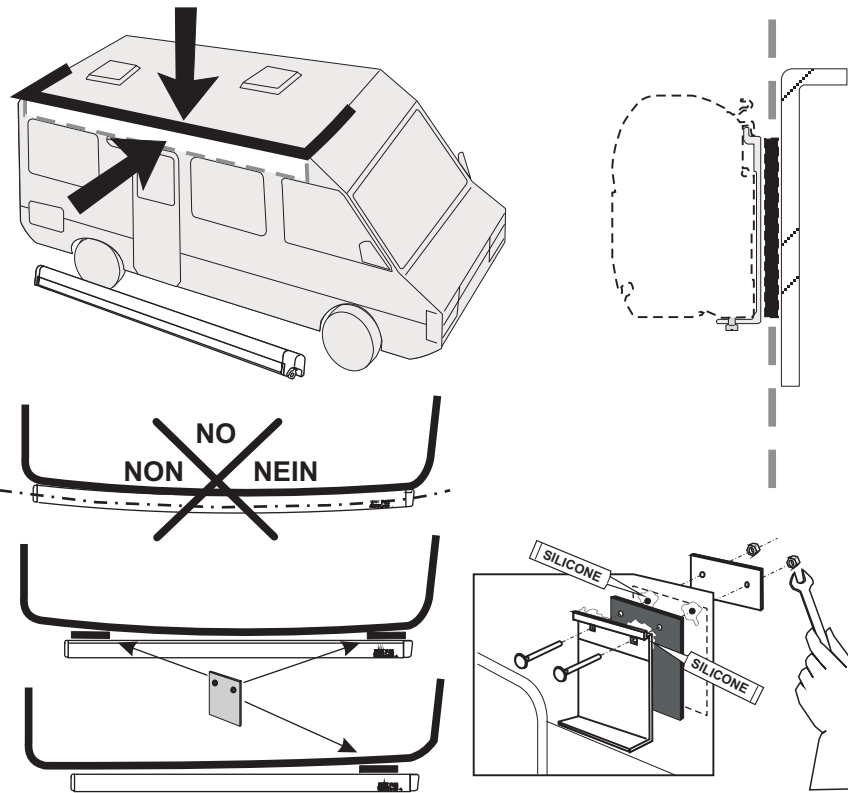

- (D)** Um ein einwandfreies Schließen der Markise gewährleisten zu können, müssen bei leicht gebogener Fahrzeugwand Distanzstücke zwischen den Halterungen und der Fahrzeugwand eingesetzt werden, damit die Markise gerade montiert werden kann (siehe oben).
- (GB)** In case the wall of the vehicle is not perfectly straight, please place some spacers between the bracket and the wall of the vehicle (see here above).
- (F)** Si la paroi du véhicule est légèrement bombée, il est nécessaire de placer des entretoises entre les supports et la paroi afin d'obtenir une ligne droite (voir ci-dessus) et un montage correcte..
- (I)** In caso la parete del mezzo non sia perfettamente lineare, utilizzare dei distanziali per ottenere un montaggio corretto (come da figura).

PROBLEM	1	ARM REGULIERUNG
PROBLEM		ARM ADJUSTMENT
PROBLEME		REGLAGE DU BRAS
PROBLEMA		REGOLAZIONE DEL BRACCIO

- (D)** DIE FIAMMA MARKISEN WERDEN MIT OPTIMALER ARMREGULIERUNG AUS DEM WERK GELIEFERT - BEIM BENUZEN KÖNNEN SICH DIE ARMEN ABSENKEN. - BITTE WIE ABGEBILDET REGULIEREN.
- (GB)** FIAMMA AWNINGS LEAVE OUR WAREHOUSE WITH OPTIMUM REGULATION - THE ARM MAY LOWER WHEN OPERATING THE AWNING. REPOSITION THE ARM AS FOLLOWS.
- (F)** LES STORES FIAMMA SORTENT DE NOTRE USINE AVEC UN REGLAGE DES BRAS OPTIMAL . - L'UTILISATION DU STORE PEUT PROVOQUER UNE INCLINISON DU BRAS. REGLER LE BRAS COMME DE SUITE.
- (I)** LE VERANDE ESCONO DALLA FIAMMA CON REGOLAZIONE OTTIMALE. NELL'USO IL BRACCIO PUÒ ABBASSARSI. - REGOLARE COME FIGURE SEGUENTI.

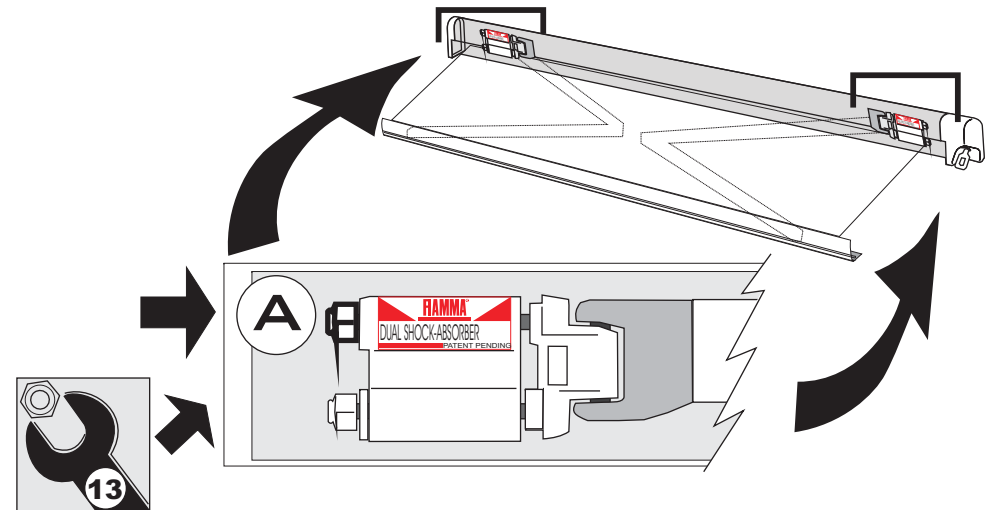

**REPARATURHILFEN
TROUBLESHOOTING
INTERVENTIONS EN CAS DE PROBLEMES
INTERVENTI IN CASO DI PROBLEMI**

ALLE MARKISEN VON FIAMMA WERDEN AB WERK MIT EINER OPTIMALEN GRUNDEINSTELLUNG DER ARMREGULIERUNG AUSGELIEFERT. SOLLTEN SICH BEI DER BENUTZUNG KLEINE ABWEICHUNGEN ZEIGEN GEHEN SIE BITTE NACH UNSERER EMPFEHLUNG VOR ODER KONTAKTIEREN SIE IHREN HÄNDLER.

FIAMMA AWNINGS LEAVE OUR WAREHOUSE WITH OPTIMUM REGULATION. HOWEVER, OVER A PERIOD OF TIME, SOME ANOMALIES COULD APPEAR. HERE ENCLOSED THERE IS A LIST WITH SOME EXAMPLES, ONLY FOR THESE WE RECOMEND HOW TO WORK. WE SUGGEST TO CONTACT A FIAMMA RETAILER FOR ALL MORE SERIOUS PROBLEMS.

LES STORES FIAMMA SORTENT DE NOTRE USINE AVEC UN REGLAGE OPTIMAL . TOUTEFOIS L'UTILISATION DU STORE PEUT PROVOQUER DES ANOMALIES. CI-DESSUS IL Y A UNE LISTE AVEC DES EXEMPLES POUR LESQUELS ON PEUT INTERVENIR TOUT DE SUITE SELON NOTRE INDICATIONS. DANS LE CAS OU LE PROBLEM EST PLUS GRAVE NOUS VOUS CONSEILLONS DE CONTACTER UN REVENDUR FIAMMA.

LE VERANDE ESCONO DALLA FIAMMA CON REGOLAZIONE OTTIMALE. TUTTAVIA, CON L'USO, SI POSSONO VERIFICARE ALCUNE ANOMALIE. DI SEGUITO NE ELENCHIAMO ALCUNE INDICANDO COME INTERVENIRE IMMEDIATAMENTE. SE IL PROBLEMA E' PIU' SERIO SI CONSIGLIA DI CONTATTARE UN RIVENDITORE FIAMMA.

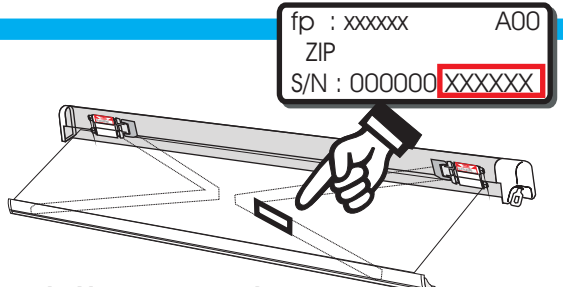

fp : xxxxx A00
ZIP
S/N : 000000 XXXXXXX

Ⓓ Im Notfall bitte folgende Nummer angeben.
Ⓔ In case of trouble, please give this number.
Ⓕ En cas de problems, svp communiquer ce numéro de référence.
Ⓖ In caso di problemi, comunicare questo numero.

**Standardmäßige Montage
Standard installation
Montage standard
Montaggio standard**

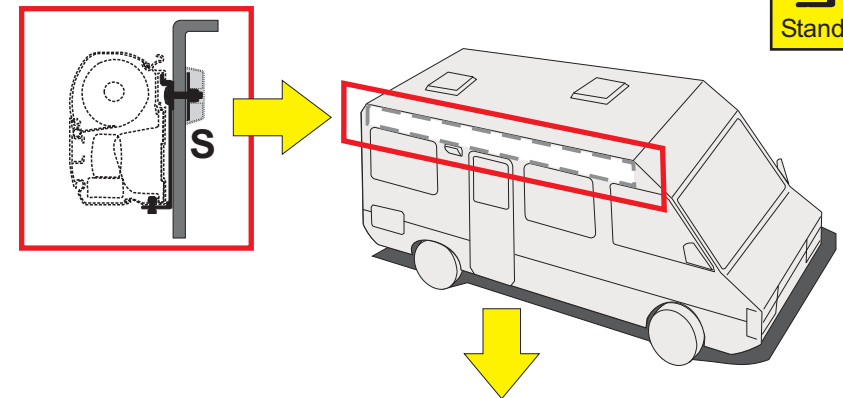

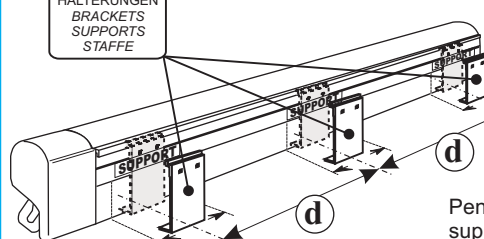

Beim Anbringen der Markise darauf achten, dass sich die Halterungen an den Markierungen "SUPPORT" und an den Anbringungs- punkten der Arme im Gehäuse befinden.

When installing the awning, please make sure that the brackets are in correspondance with the marking "SUPPORT" and in correspondance with the arms fixing points in the box.

Pendant l'installation du store assurez-vous que les supports soient en correspondance du marquage "SUPPORT" et en correspondance du point de fixation des bras au boitier.

Durante l'installazione della veranda, assicurarsi che le staffe si trovino in corrispondenza della scritta "SUPPORT" ed in corrispondenza al punto di fissaggio delle braccia sul cassonetto.

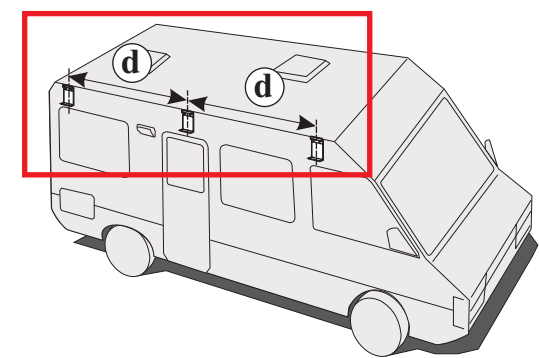

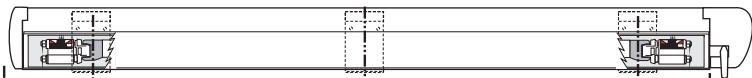
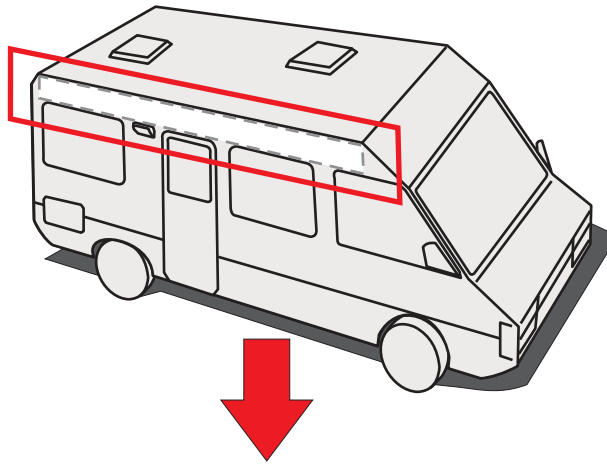

ZIP
2,5 → 3,5m

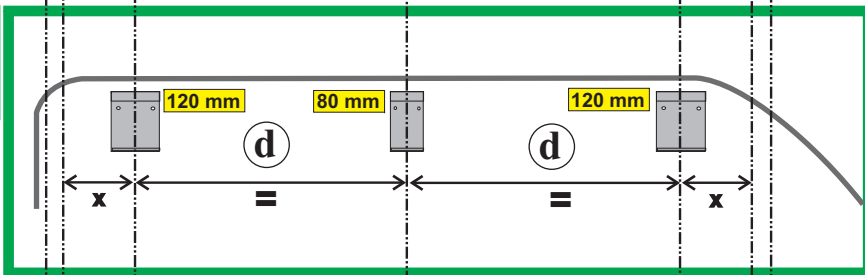

ZIP
4 → 4,5m

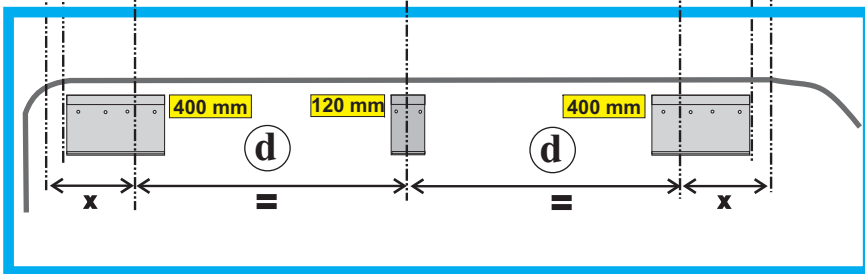

- D** Wie die kurbel kurzen
- GB** How to cut the crankle handle
- F** Comme couper la manivelle
- I** Come accorciare l'asta di manovra

ZIP
2,5 → 3,5m



1



2



3



4



5



6

- D** **ACHTUNG**
Eine Markise ist ein Sonnenschutz, deshalb muss sie bei kräftigem Wind, starkem Regen oder Schnee, eingefahren werden!
- GB** **ATTENTION**
Remember that the awning was designed to protect from the sun, and not from rain, wind or snow. In these cases, we recommend that it be rolled up!
- F** **ATTENTION**
Un store est conçu pour protéger du soleil et de ce fait il doit être enroulé Lors d'intempéries!
- I** **ATTENZIONE**
Ricordare che la veranda è stata concepita per ripararsi dal sole e non dalla pioggia, dal vento oppure dalla neve. In questi casi, si consiglia di chiudere la veranda.



9

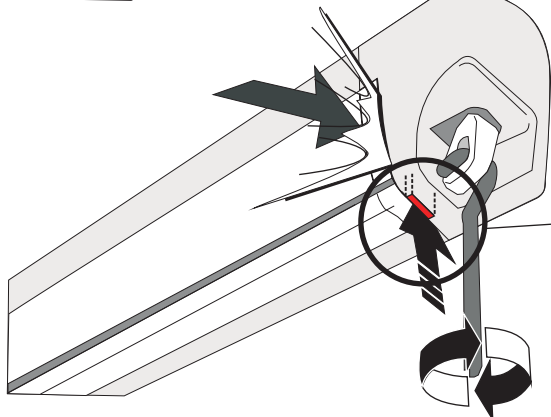
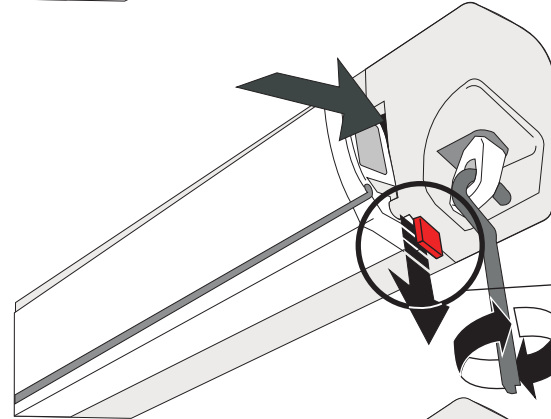
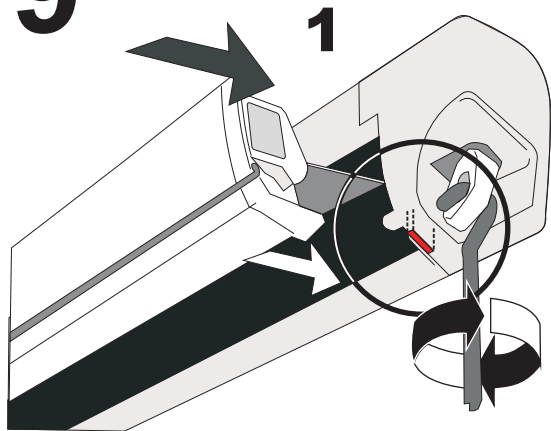

2

3

Sich vergewissern, daß der rote Anzeiger bei aufgerollter Markisen nicht mehr zu sehen ist.

Make sure that the red indicator is no longer visible when the awning is completely rolled up.

S'assurer que l'indicateur rouge soit cachés après avoir enroulé complètement le store.

Assicurarsi che il segnalatore rosso sia completamente rientrato a veranda chiusa.

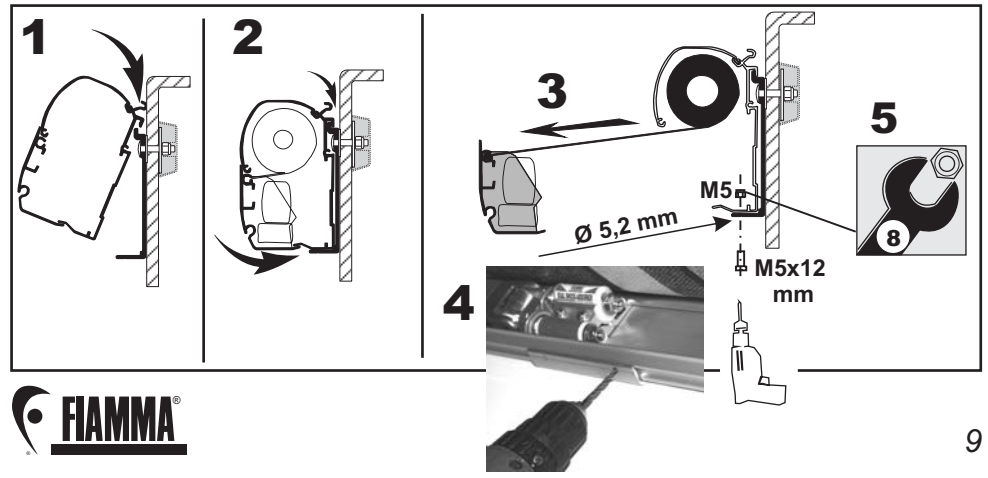
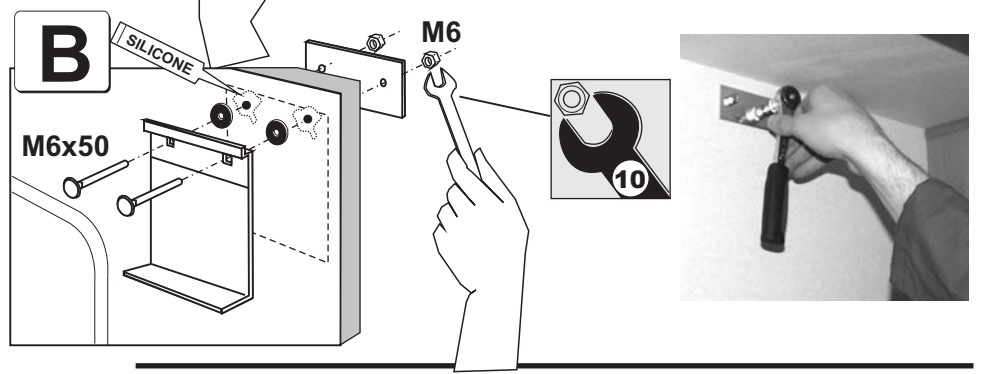
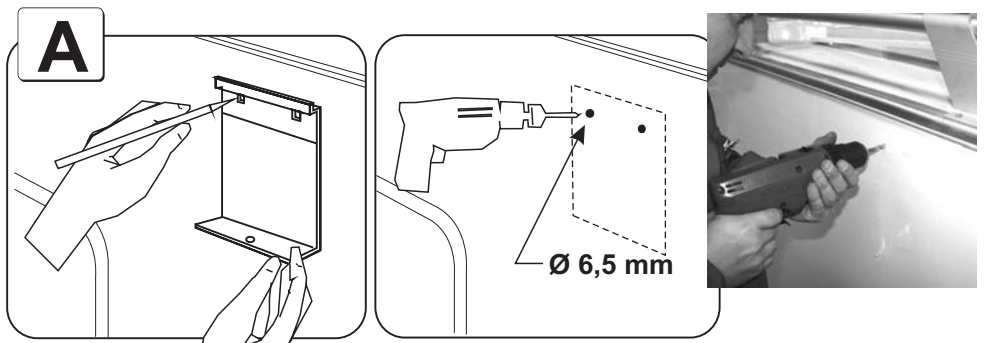

Sonderhalterungen
Extra fixing brackets
Supports en option
Tipi di staffe di fissaggio (optional)

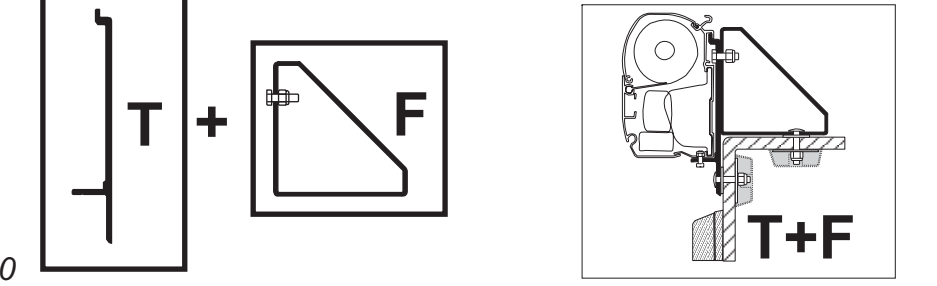
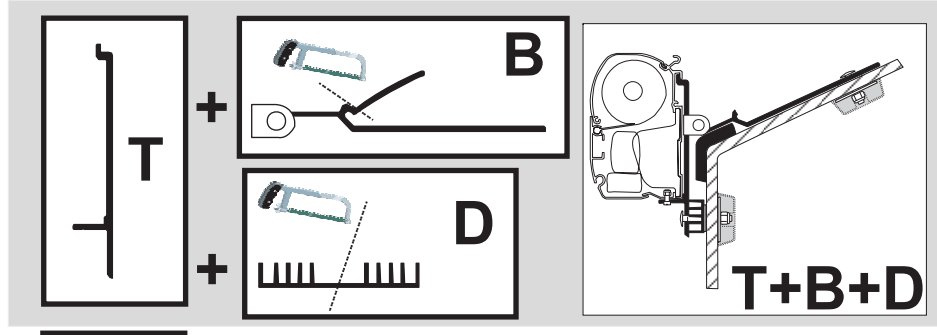
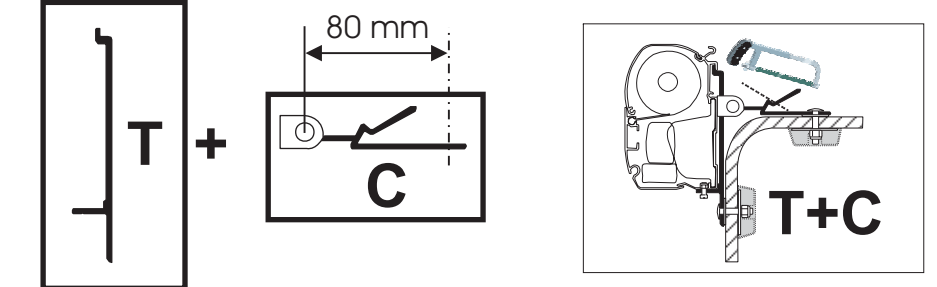
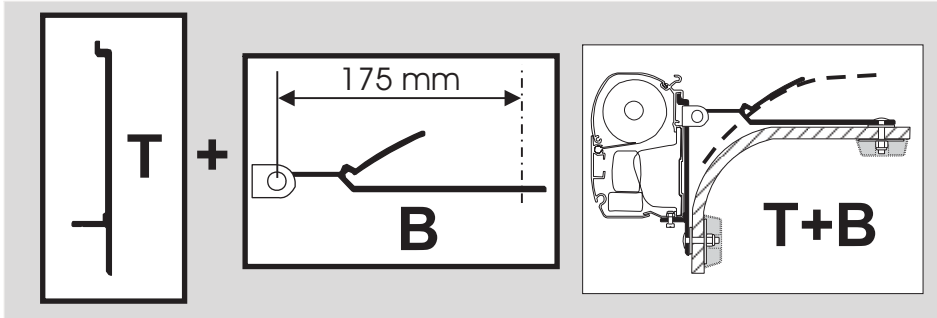

8
ZIP
 4→4,5m

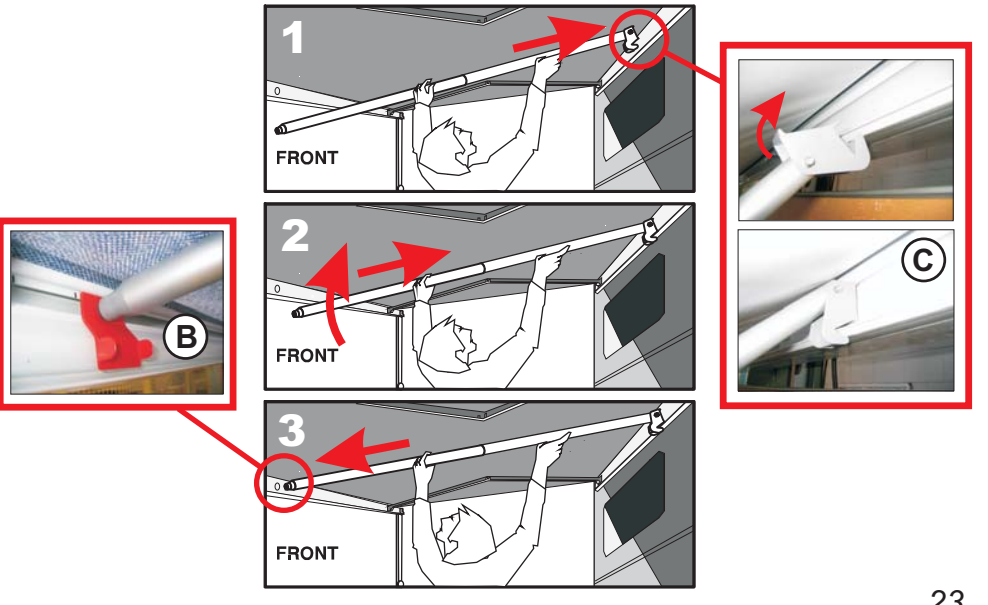
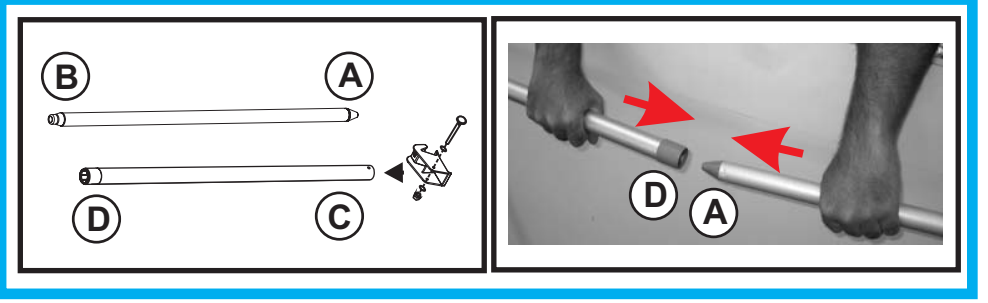
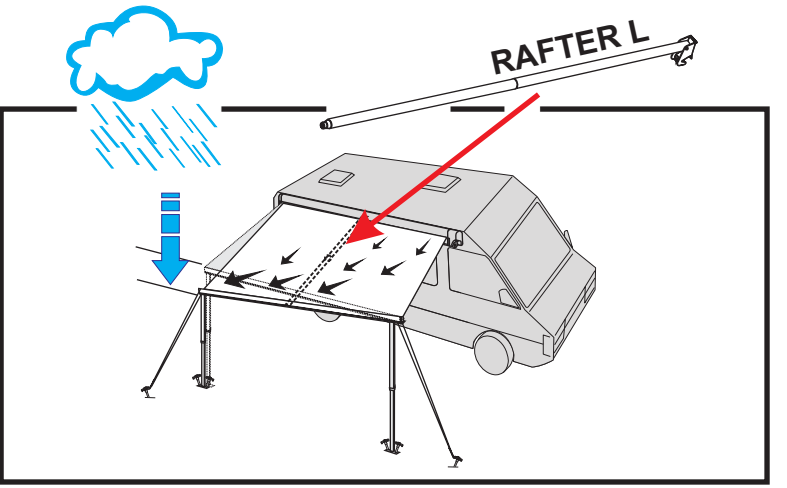

8 ZIP
2,5 ▶ 3,5m

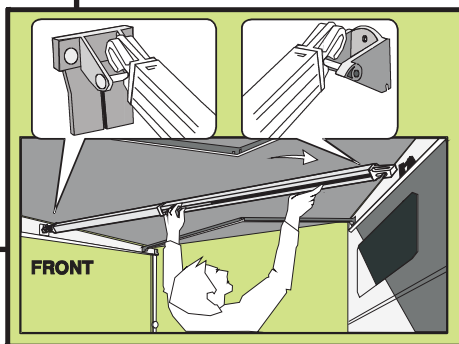
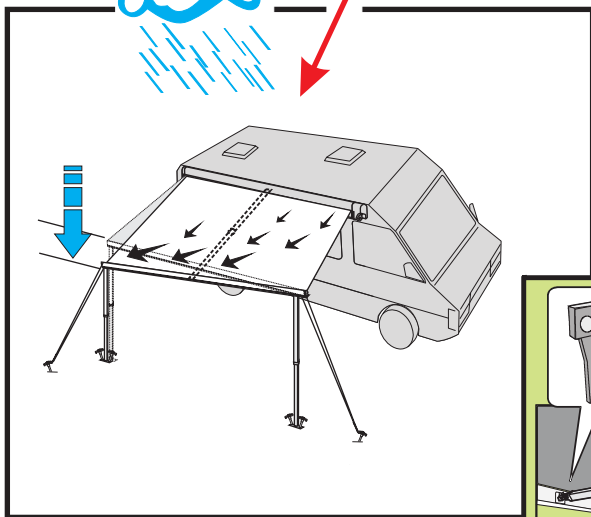
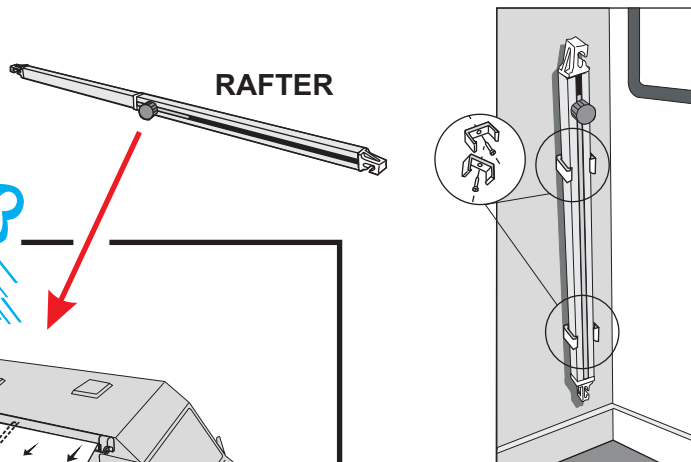

RAFTER PRO

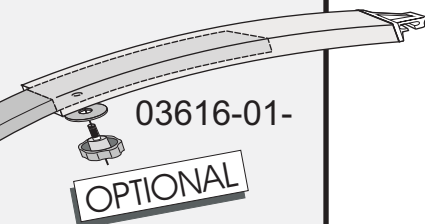
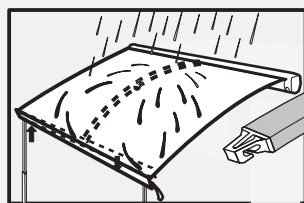

- Ⓓ ACHTUNG: Die Rafter Pro Spannstange wird nur für gelegentlichen Gebrauch empfohlen..
- ⒼⒹ ATTENTION: we suggest that tension rafter PRO be used only temporarily.
- Ⓕ ATTENTION: Nous conseillons d'utiliser le tendeur rafter PRO seulement temporairement.
- Ⓘ ATTENZIONE: Il rafter PRO è consigliato solo per uso temporaneo.

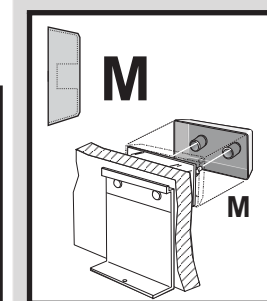
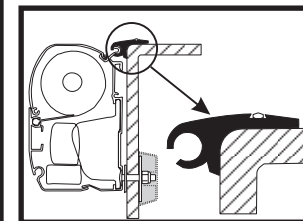
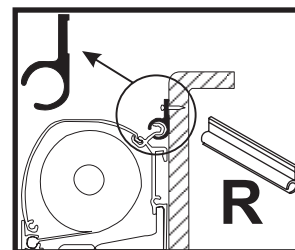
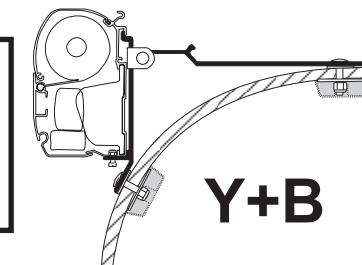
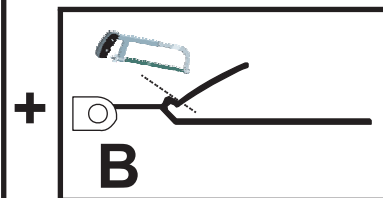
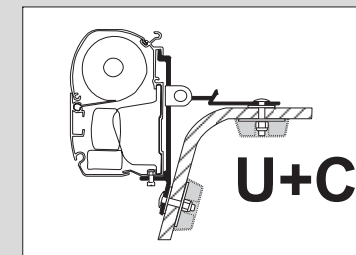
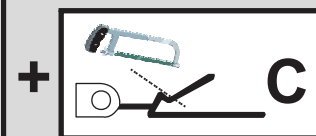
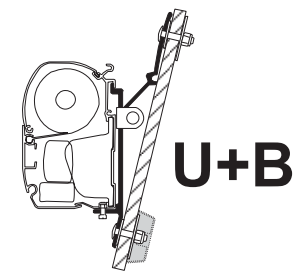
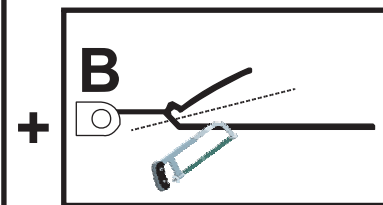

Standardmäßige Montage
Adapters T installation
Montage support T
Montaggio staffa T

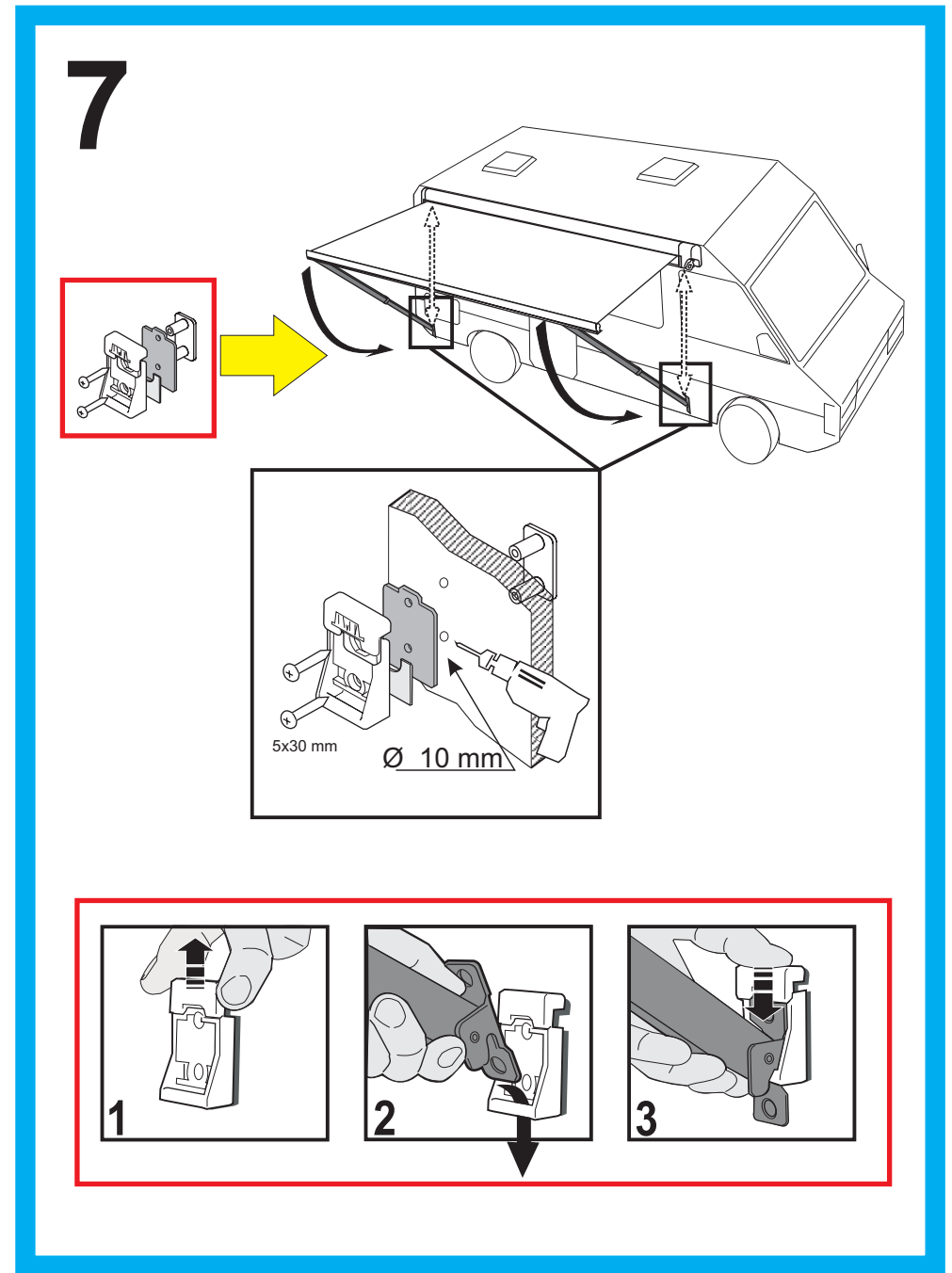
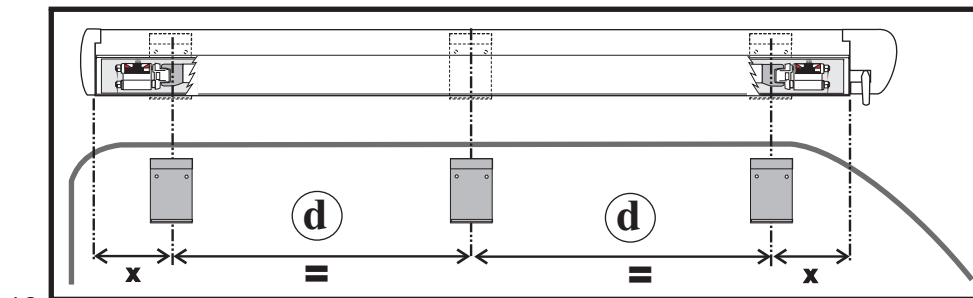
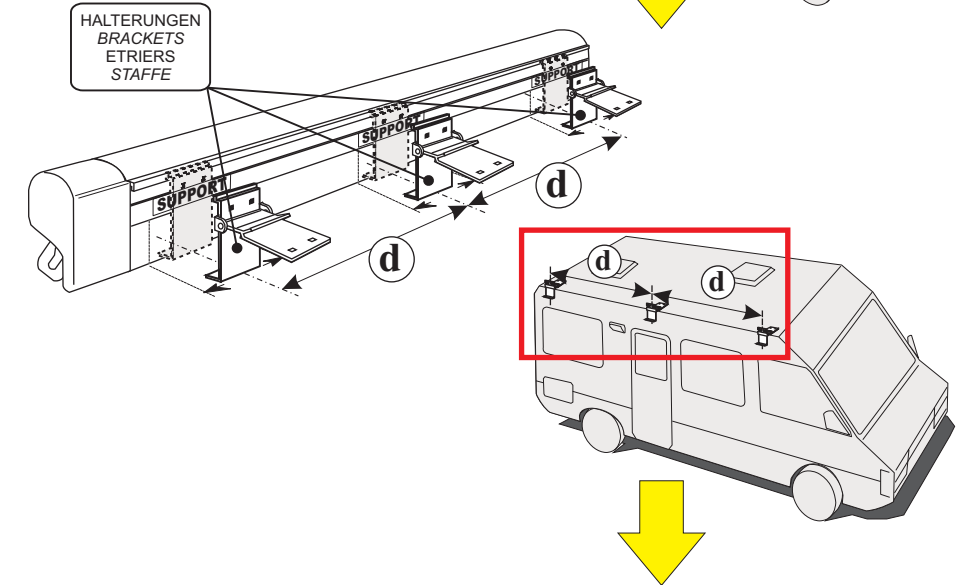
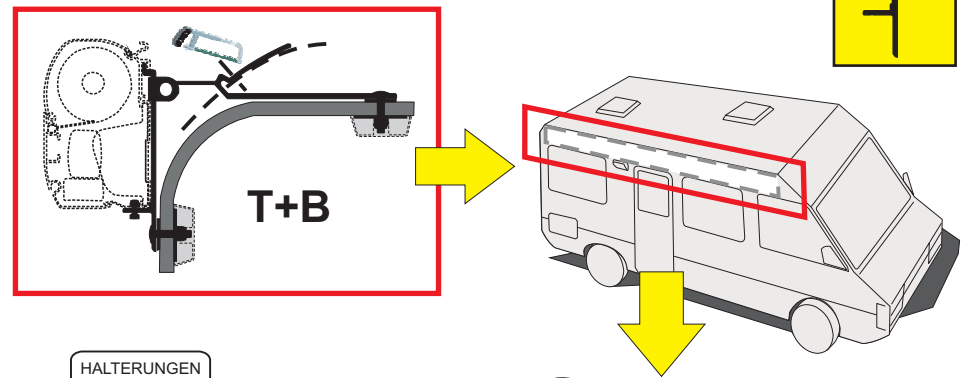

2

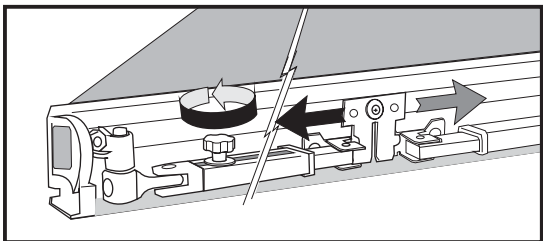

3

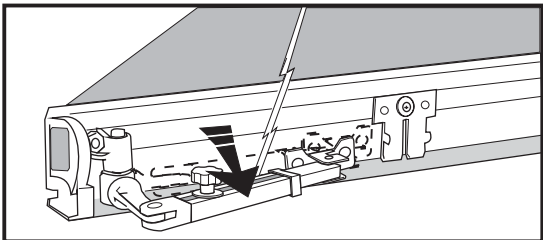

4

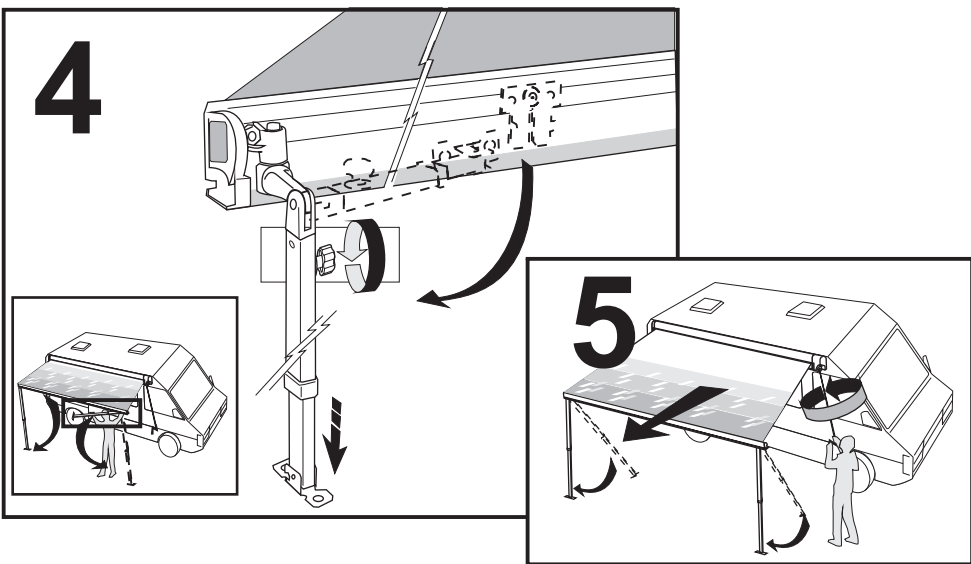

5

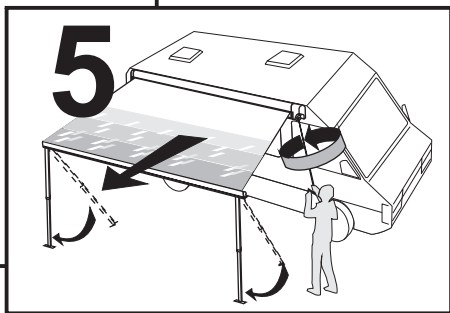

6

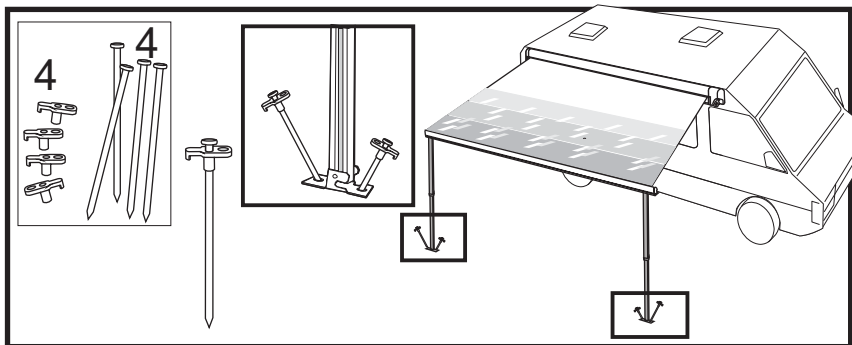

A

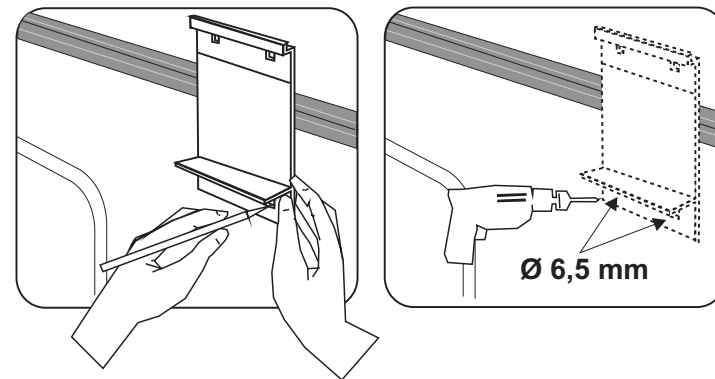

B

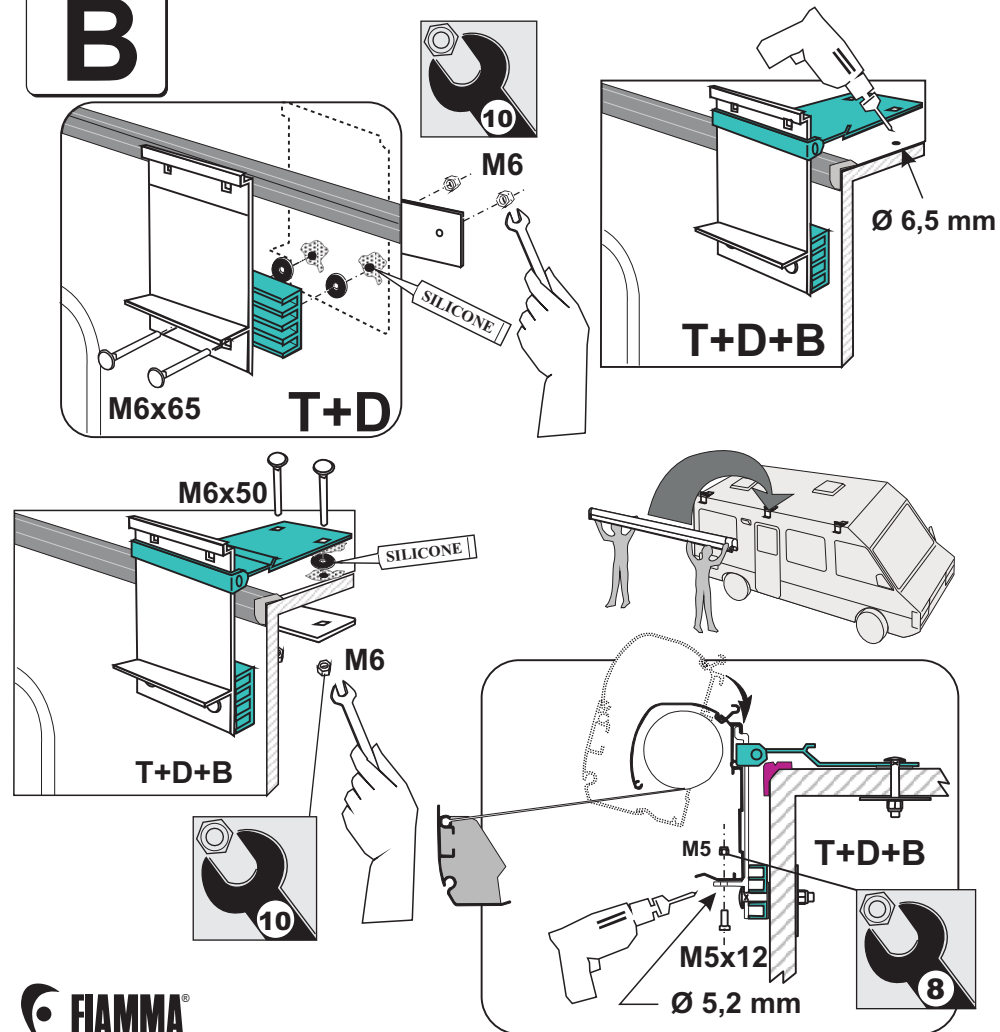



**Standardmäßige Montage
Adapters R installation
Montage support R
Montaggio staffa R**

R

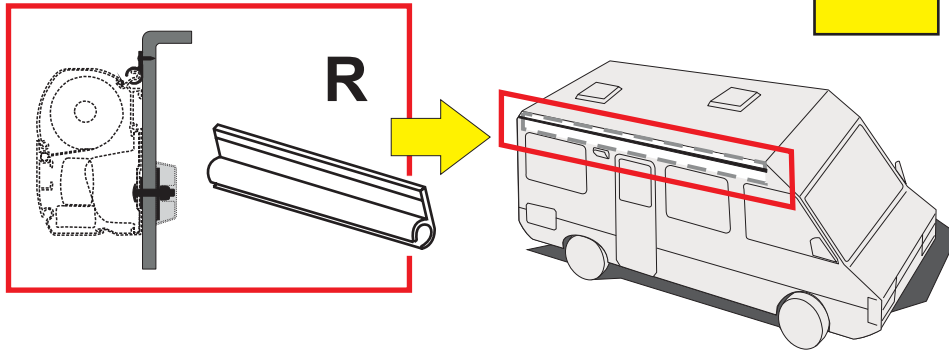

B

1 $\varnothing 5 \text{ mm}$
Max 25÷30 cm

2

3 $\varnothing 4 \text{ mm}$
5,2 x 25 mm
SILICONE

M6x50 mm
 $\varnothing 6,5 \text{ mm}$

10

**Bedienungsanleitung
Instructions for use
Mode d'emploi
Istruzioni d'uso**

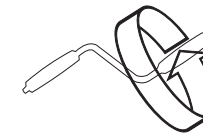
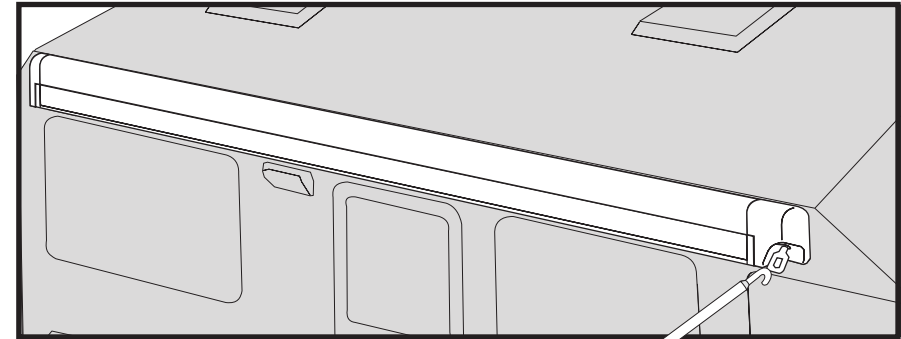
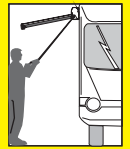

D Um die Markise, aber vor allem die Fahrzeugwand, nicht sinnlos zu belasten, müssen - nach ungefähr 1m Auszug - die Stützbeine auf den Boden gesetzt werden.

GB In order to avoid unnecessary strain on the awning as well as on the vehicle side, we suggest that the legs be extended about 1m from the opening.

F Pour éviter de forcer sur le store ou la paroi du véhicule, il est nécessaire de soutenir le store par des bras de support, dès qu' il est déroulé d'environ 1m.

I Per evitare uno sforzo eccessivo sulla parete del mezzo, consigliamo di estrarre le paline dopo circa 1m dall'apertura.

1 m

1

I ISTRUZIONI D'USO



Fig. 1 : Per evitare uno sforzo eccessivo della veranda così come della parete del mezzo, consigliamo di estrarre le paline dopo circa 1m dall'apertura..

Fig. 2 : Allentare il pomello della palina per estrarre la stessa dalla sede.

Fig. 3 : Afferrare la palina dalla parte dello snodo e tirarla orizzontalmente verso di sé.

Fig. 4 : Abbassare la palina come da figura.

Fig. 5 : Completare l'apertura della veranda e regolare le paline all'altezza desiderata.

Fig. 6 : Per evitare che la veranda venga sollevata da una raffica di vento improvvisa, è necessario fissare le paline al terreno con i picchetti in dotazione. Per maggior sicurezza, consigliamo di utilizzare anche delle corde di tensione nella parte superiore delle paline o di ancorare la veranda con il Tie-Down Kit..

Fig. 7 : Volendo fissare le paline della veranda al mezzo, inserire i terminali negli attacchi a parete. Gli attacchi a parete possono essere montati solo se la parete è rinforzata nei punti richiesti.

Fig. 8 : Ricordare che la veranda è stata concepita per ripararsi dal sole. Pertanto deve essere chiusa in caso di vento, pioggia o neve. Diversamente prendere le adeguate precauzioni, abbassando una palina per permettere alla pioggia di defluire, e montando il rafter di tensione come da figura (il rafter non è di serie in tutti i modelli delle verande).

Fig. 9 : Accertarsi che la veranda si chiuda perfettamente: a veranda completamente chiusa i segnalatori rossi non devono essere visibili.

Una chiusura imperfetta della veranda può essere causata dal telo danneggiato. Non utilizzare la veranda con il telo danneggiato.

Si consiglia di lavare il telo con Fiamma BRILL.

! In caso di problemi contattare l'indirizzo sotto indicato o il rivenditore più vicino.

D GEBRAUCHSANLEITUNG



Abb.1 : Um die Markise, aber vor allem die Fahrzeugwand,

! nicht sinnlos zu belasten, müssen - nach ungefähr 1m Auszug - die Stützbeine auf den Boden gesetzt werden. Nachher weiter ausdrehen und die Stützen gemäß dem erreichten Auszug versetzen.

Abb.2 : Die Rändelschrauben lösen, damit die Arme aus dem Trägerprofil gleiten können.

Abb.3 : Den Stützarm ganz in der Nähe des Scharnierpunktes halten und horizontal zu sich ziehen.

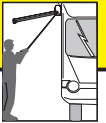
Abb.4 : Bei dieser Aktion kommt das Gelenk frei und der Arm gleitet aus seinem Trägerprofil hinaus und schwankt nach unten.

Abb.5 : Die Markise komplett ausdrehen und die Stützarme mit der Rändelschraube auf die gewünschte Höhe einstellen.

Abb.6 : Um zu verhindern, daß die Markise bei plötzlichem Wind hochfliegt, wobei die Stützarme das Fahrzeug beschädigen können, ist es unbedingt notwendig, die Stützarme mit den Erdnägeln am Boden zu befestigen. Es ist sehr empfehlenswert, als zusätzliche Sicherheit oben an den Stützarmen eine Sturmlinie einzusetzen oder das Fiamma Tie-Down Kit (Sicherheitsband), das ebenfalls am Boden befestigt wird, über das Tuch zu spannen.

Abb.7 : Die Stützarme können auch in die Wandhalterungen eingesetzt werden. Die Wandhalterungen können nur an verstärkten Stellen angebracht werden.

Abb.8 : Eine Markise ist ein Sonnenschutz, deshalb muß sie bei kräftigem Wind, starkem Regen oder Schnee, eingefahren werden! Andernfalls folgende Maßnahmen nehmen: Die Markise an einer Seite hinunterneigen, damit Wasser abfließen kann, und die Rafter Spannstange anbringen (die Spannstange liegt nur bei einigen Markisenmodellen serienmäßig).

Abb.9 : Sich vergewissern, daß die Markise korrekt aufgerollt werden kann. Die roten Anzeiger auf den Seiten der Frontleiste sind bei komplett aufgerollter Markise nicht sichtbar.

! Wenn das Tuch beschädigt ist, kann die Markise nicht richtig aufgerollt werden. Verwenden Sie die Markise mit beschädigtem Tuch in keinem Fall. Das Tuch nur mit Fiamma BRILL reinigen.

! Bei eventuellen auftretenden Problemen wenden Sie sich an Ihren nächsten Händler oder an die unterstehende Anschrift.

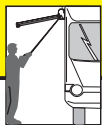

- Fig. 1 :** *In order to avoid unnecessary strain on the awning as well as on the vehicle side, we suggest that the legs be extended about 1m from the opening.*
- Fig. 2 :** *Unscrew the leg knob to slide the leg out of its seat.*
- Fig. 3 :** *Grasp the leg near its hinge-joint and pull it in a horizontal direction.*
- Fig. 4 :** *Lower the leg as shown in the figure.*
- Fig. 5 :** *After unrolling the awning completely, adjust the legs at the chosen height.*
- Fig. 6 :** *To avoid that the awning is lifted up by an unexpected gust of wind, it is necessary to secure the legs to the ground with the provided hooks. For greater safety, we strongly advise you also use some storm cords in the upper part of each support leg or anchor the awning with the Fiamma Tie-Down Kit strap.*
- Fig. 7 :** *If you want to fasten the support legs to the vehicle, put the terminals into the wall brackets. The brackets can be fixed only in reinforced points.*
- Fig. 8 :** *We remind you that the awning is a sun protection, so please roll up your awning in case of rain, wind or snow. Otherwise, please take the following precautions: Lower one side of your awning, so that water can flow away and assemble the tension rafter as shown in the figure (not included for all awning lengths).*
- Fig. 9 :** *Make sure that the awning perfectly rolls up: when it is, the red indicators on the front profile ends are no longer visible.*
- !** *A damaged fabric does not allow the awning to perfectly roll up. Never use the awning with a damaged canopy.*
- !** *Wash the canopy with Fiamma BRILL.*
- !** *In case of problems, please contact the dealer closest to you or the address given below.*



- Fig. 1 :** Pour éviter de forcer sur le store ou la paroi du véhicule, il est nécessaire de soutenir le store par des bras de support, dès qu'il est déroulé d'environ 1m. Cet appui doit être extensible pour permettre un déroulement correcte.
- Fig. 2 :** Dévissez l'écrou de fixation des bras de support pour leur permettre de glisser hors de la barre de charge.
- Fig. 3 :** Saisir un bras tout près de sa charnière et l'extraire en tirant horizontalement vers soi.
- Fig. 4 :** Par cette action la charnière sortira de son emboîtement et vous pourrez abaisser le bras au sol.
- Fig. 5 :** Après avoir déroulé le store complètement, fixez les bras à la hauteur voulue avec les écrous.
- Fig. 6 :** Pour éviter que le store soit soulevé par une rafale de vent, il est nécessaire d'ancrer les bras au sol à l'aide des piquets fournis. Pour une sécurité supplémentaire, nous vous conseillons vivement d'attacher des sangles en haut de chaque bras ou de tendre le Tie-Down Kit de Fiamma (sangles de tension) de la toile au sol.
- Fig. 7 :** Les pieds des bras peuvent être aussi fixés sur les étriers contre la paroi du véhicule. Les étriers peuvent être installés seulement si la paroi est renforcée dans les points demandés.
- Fig. 8 :** N'oubliez pas que votre store a été conçu comme protection solaire et de ce fait il doit être enroulé lors d'intempéries. Dans le cas contraire il faut prendre les précautions suivantes: Abaissez un côté de votre store de façon à ce que l'eau de pluie puisse s'écouler et utilisez le tendeur de toile rafter (le tendeur est livré d'origine seulement pour certaines longueurs de store).
- Fig. 9 :** Assurez-vous que le store soit bien fermé: dans ce cas les indicateurs rouges sur les côtés du store ne doivent pas être visibles.
- La toile endommagée ne permet pas une fermeture correcte du store.
- !** N'utilisez jamais le store avec la toile endommagée.
- Lavez la toile de votre store seulement avec Fiamma BRILL.
- !** En cas de problèmes contactez votre revendeur ou l'adresse indiquée ci-dessous.