

USER INSTRUCTIONS

57cm CHARCOAL MATE MODEL No. 5455 & 97000



LIVE THE BRAAI LIFE

1. Sicherheitshinweise



- **Dieses Gerät ist nur zum Betrieb im Freien geeignet.**
Warnung – Die Benutzung dieses Gerät im Innenbereich oder in engen Räumen kann zur Ansammlung giftiger Gase und schweren Gesundheitsschäden führen.
- **Nicht bei starkem Wind benutzen.**
- Betreiben Sie das Gerät nur auf stabilen, ebenen Stellflächen.
- Halten Sie einen Mindestabstand von 1,5 Meter von brennbaren Materialien ein.
- Niemals Benzin oder andere leichtflüchtige, entzündliche Flüssigkeiten benutzen, um ein Holzkohlefeuer zu starten.
- Kinder oder Haustiere während des Betriebs nie unbeaufsichtigt in der Nähe des Geräts lassen.
- Stellen Sie vor der Benutzung dieses Gerät sicher, dass alle Komponenten angebracht sind.
- Nehmen Sie zum Anzünden den Deckel ab. Setzen Sie den Deckel erst dann wieder auf, wenn die Kohlen ein gleichmäßiges und gut verteiltes Feuer entwickelt haben.
- Vermeiden Sie während des Betriebs Körperkontakt mit dem Gerät, da das Äußere sehr heiß werden kann. Ggfs. Ofenhandschuhe benutzen.
- Halten Sie sich von den Auslassöffnungen des Deckels fern, da die austretenden Gase extrem heiß sind.
- Das Gerät während des Betriebs nicht bewegen.
- Zum Löschen des Feuers kein Wasser verwenden, da dadurch die Schmelzemailliebeschichtung beschädigt würde – setzen Sie stattdessen den Deckel auf die Schüssel und schließen beide Luftauslassöffnungen, so dass das Feuer erstickt wird.

2. Bedienung

- Lassen Sie die Holzkohle mindestens 25 – 30 Minuten brennen, bevor Sie mit dem Grillen beginnen.
- Lassen Sie die oberen Luftauslassöffnungen während des Anfeuerns und Grillens geöffnet.
- Benutzen Sie zur Einstellung der Luftauslassöffnungen Ofenhandschuhe.
- Wenn Sie während des Grillens den Deckel abnehmen möchten, heben Sie ihn zur Seite, damit keine Asche auf das Grillgut gesogen wird.
- Benutzen Sie zum Wenden des Fleisches eine Grillzange, damit es nicht angestochen wird, seine natürlichen Säfte verliert oder Stichflammen verursacht.

Direktes Grillen:

- Das direkte Grillen ist die grundlegendste und einfachste Grillmethode. Das Grillgut wird direkt über der Hitzequelle gegrillt. Diese Methode wird für Nahrungsmittel eingesetzt, die keine sehr lange Garung erfordern, z.B. Steaks, Hamburger, Hühnerfilets, Fischfilets, Gemüse u.ä. Beim direkten Garen werden die heißen Kohlen gleichmäßig als einfache Schicht auf dem Holzkohlerost verteilt. Die Holzkohle kann als bereit zum Grillen angesehen werden, wenn $\frac{3}{4}$ davon mit heller Asche überzogen sind und keine Flammen mehr bilden (etwa 30 bis 40 Minuten). Das Grillgut wird dann auf dem Grillrost direkt über den heißen Kohlen gegrillt und muss nach der halben Grillzeit gewendet werden, damit beide Seiten der Hitze ausgesetzt werden.



3. Hilfreiche Tipps

- Der Deckel Ihres Kugelgrills trägt entscheidend zur Leistungsverbesserung des Grills bei und bietet folgende Vorteile:
 - Bessere Wärmeverteilung:*
 - Der Deckel zwingt die heißen Gase zur Zirkulation im Inneren des Grills.
 - Die schwarze Emailloberfläche strahlt einen großen Teil der aus den Kohlen gewonnenen Wärme zurück, wodurch das Grillgut allseitig gegrillt und die Garzeit reduziert wird.
 - Schutz vor Stichflammen:*
 - Durch Aufsetzen des Deckels erzeugen Sie eine Gasatmosphäre, in der keine offenen Flammen bestehen können. Stichflammen, die das Fleisch verbrennen können, werden weitgehend unterdrückt.
 - Ausgezeichneter Geschmack:*
 - Aufgrund der besonderen Wärmeübertragungsweise bleiben die natürlichen Geschmackstoffe und Säfte der Nahrungsmittel gebunden.
 - Durch die Benutzung des Deckels werden die Nahrungsmittel intensiver im Geschmack, saftiger und zarter.

4. Reinigung und Wartung

- Lassen Sie das Gerät vor der Reinigung abkühlen.
- Zum Beseitigen der Asche nehmen Sie den Deckel und alle Roste ab, drehen den Grill um und schütteln die Asche heraus.
- Beseitigen Sie ggfs. Rückstände in der Feuerschale und im Deckel.
- Benutzen Sie keine scharfen Metallgegenstände oder Scheuermittel auf der Schmelzemaillie. Verwenden Sie stattdessen eine Nylonbürste oder Kunststoff-Topfreiniger mit dem CADAC CLEAN, einem konzentrierten Fettlösemittel, das bei Ihrem örtlichen CADAC-Händler erhältlich ist. Aufsprühen und etwa 5 Minuten einwirken lassen. Dann abwischen.
- Reinigen Sie das Gerät wenigstens zwei bis drei Mal im Jahr gründlich, je nach Häufigkeit der Benutzung.



5. Lagerung



- Lagern Sie das Gerät bei Nichtbenutzung an einem trockenen Ort und stellen sicher, dass der Deckel aufgesetzt ist.
- Verlängern Sie die Lebensdauer und halten Sie den Grill in gutem Zustand, indem Sie ihn mit einer 57cm-CADAC-Grillabdeckhülle schützen. Erhältlich von Ihrem örtlichen Händler.

6. Zubehör

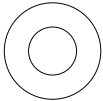
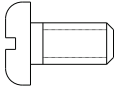
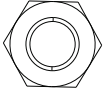
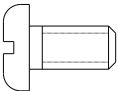
Beschreibung	Artikelnummer
Holzkohlebleche (Hält Holzkohlebriketts zum indirekten Grillen an Ort und Stelle)	98155
Grillabdeckhülle	98190
Grillguthalter für Fisch (Zum direkten oder indirekten Grillen ganzer oder gefüllter Fische.)	98815
Grillrost 57 cm mit Scharnier (Ersatzgrillrost)	98100

7. Liste der Einzelteile

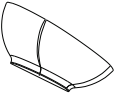
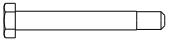
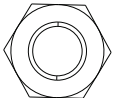
Unterlegscheibe M10	Qty:2	
Schraube M6x10	Qty:2	
Nuss M6	Qty:2	
Schraube M6x16	Qty:3	
Deckelgriff	Qty:1	
Unterlegscheibe M6	Qty:5	

Äußerer Bein-Haltewinkel	Qty:3	
Schraubbolzen M10	Qty:2	
Nuss M10	Qty:2	
Rad	Qty:2	
Rad-Abdeckung	Qty:2	

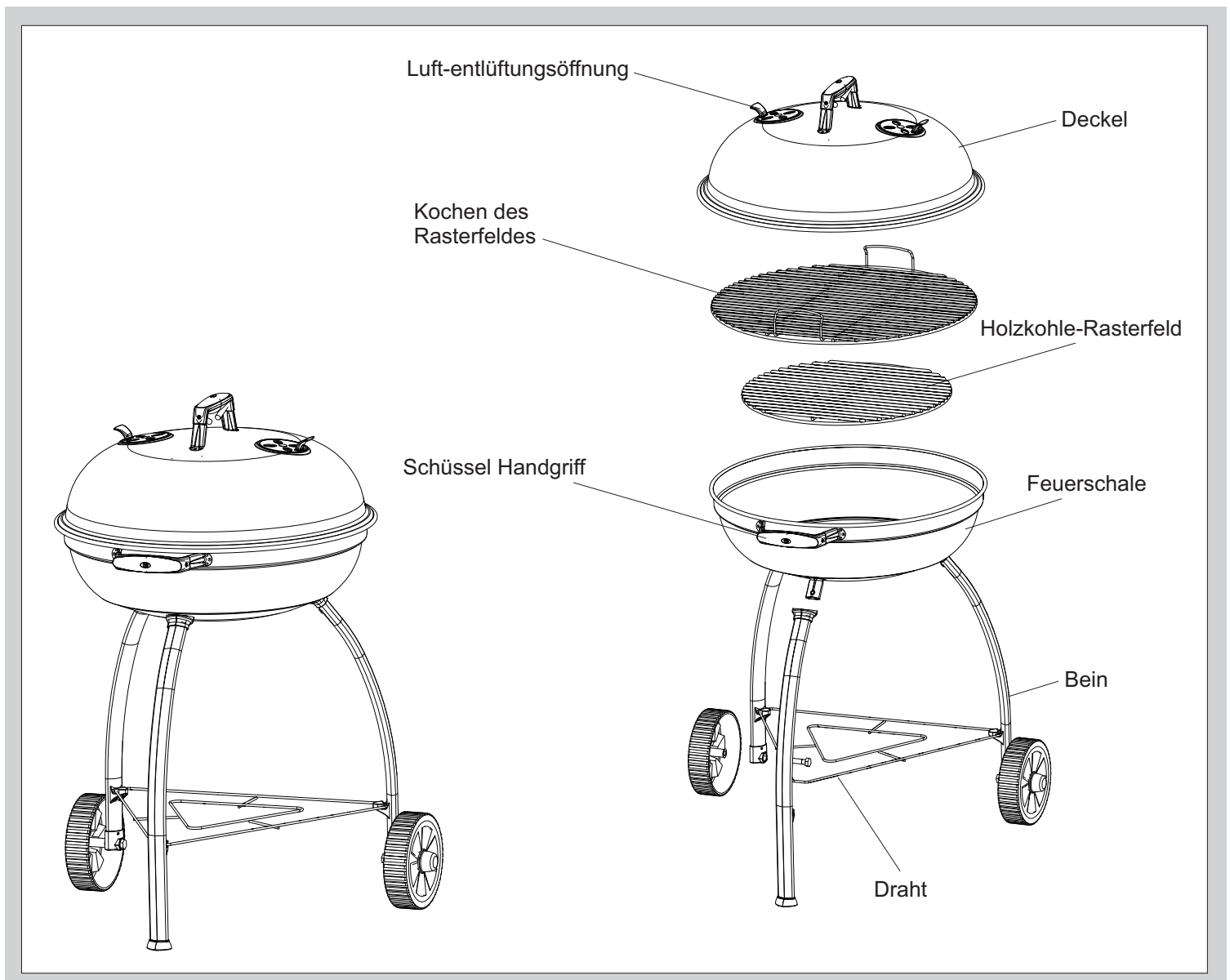

Beachten Sie die Ausrichtung des Griffs, wenn Sie die Montage des Produktes.

8. Montage

8.1 Vorbereitung

- Beginnen Sie damit, alle Komponenten des Grills auszupacken und auszubreiten. Vergewissern Sie sich, dass alle unten aufgelisteten Teile vorhanden sind.
- Lesen Sie vor Beginn der Montage die Montageanleitung.
- **BITTE BEACHTEN!** Bilder können je nach erworbenem Modell

8.2 Für die Montage benötigtes Werkzeug

- Kreuzschraubendreher
- Schraubenschlüssel

- Legen Sie die Feuerschale auf den Boden, so dass die inneren Beinhalterungen nach oben weisen.
- Die Beine werden montiert, indem das offene Ende auf die Beinhalterung geschoben wird.
- Schieben Sie die Beine ganz bis zur Feuerschale herunter. Die äußeren Beinhalterungen müssen dabei wie gezeigt positioniert sein. Wenn diese angebracht sind, befestigen Sie die Beine mit den mitgelieferten Schrauben und Unterlegscheiben an der inneren Beinhalterung.

Beachten Sie, dass die Beine gut befestigt sein müssen, damit der Grill im Betrieb stabil steht.

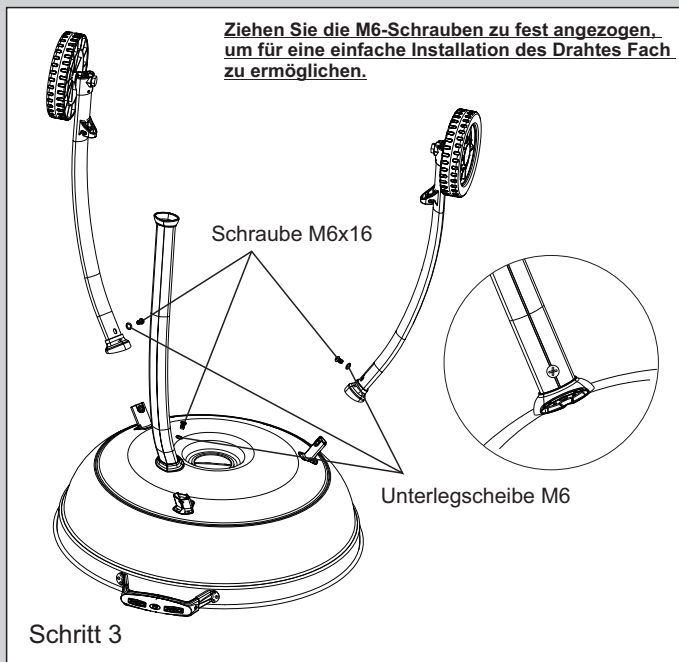
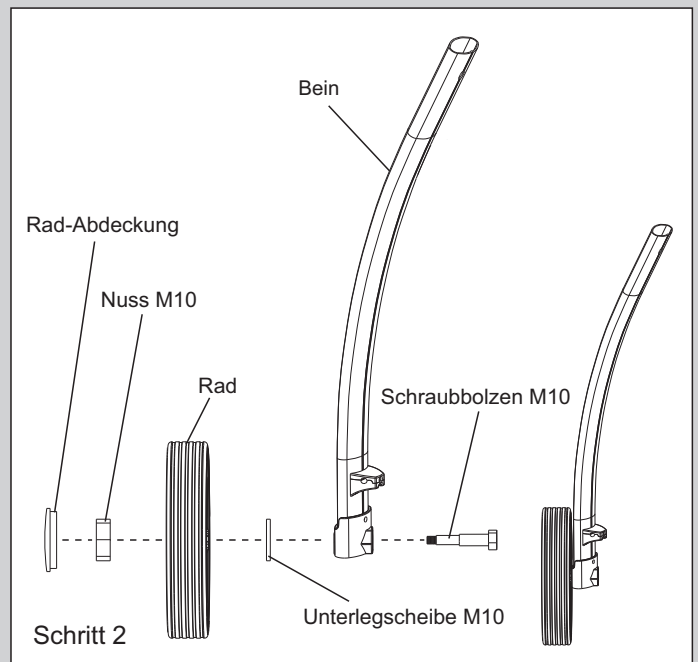
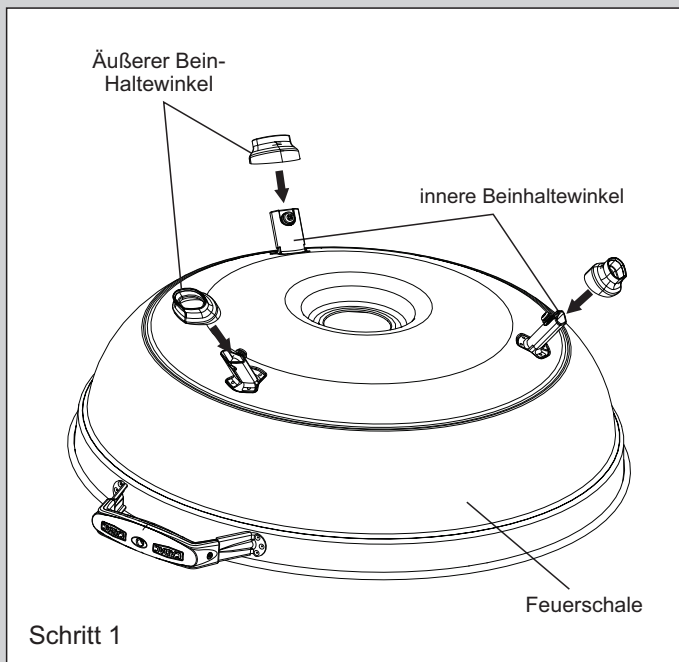

8.3.2 Schritte zum Zusammenbau des Draht-Behälters

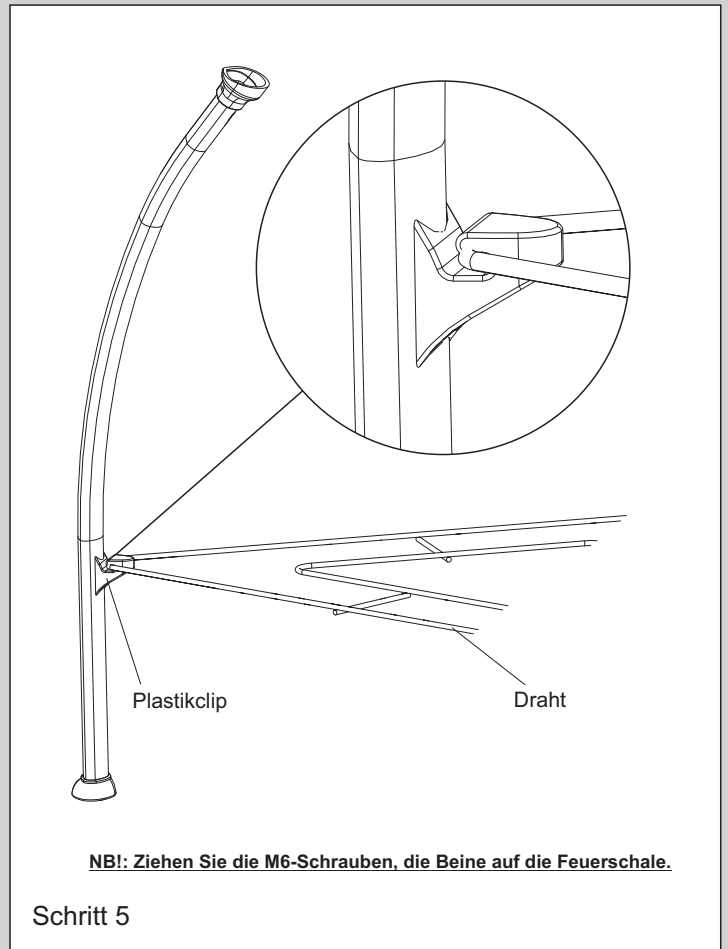
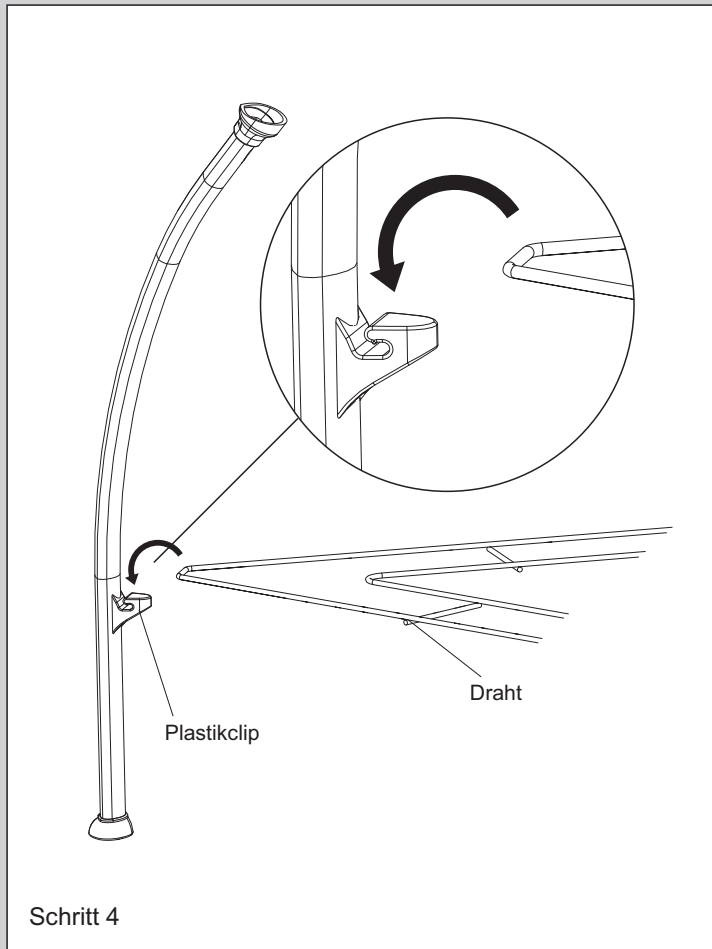

8.3.3 Schritte zum Zusammenbau der Rasterfelder

- Setzen Sie als nächstes den Holzkohlerost in die Feuerschale, so dass er wie gezeigt auf dem Auflagerand für den Holzkohlerost ruht.

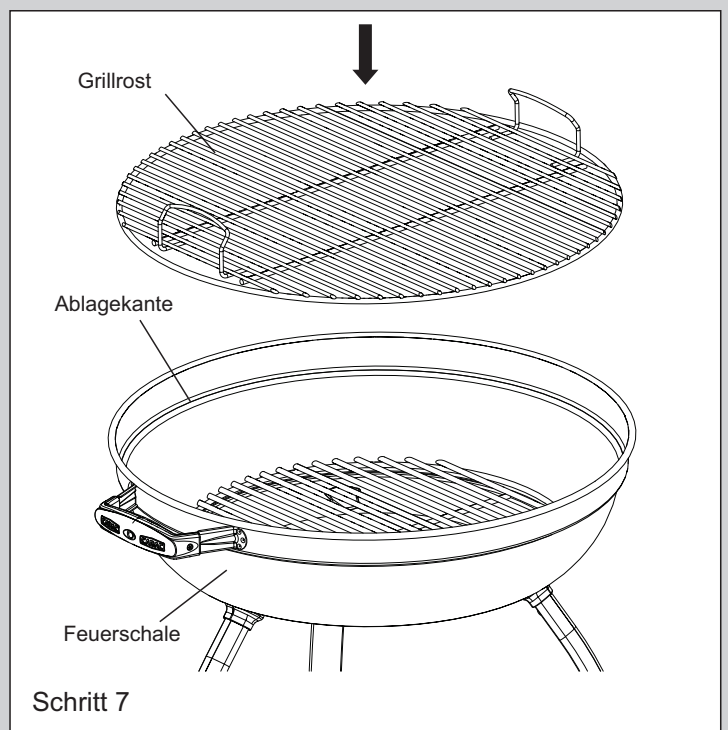
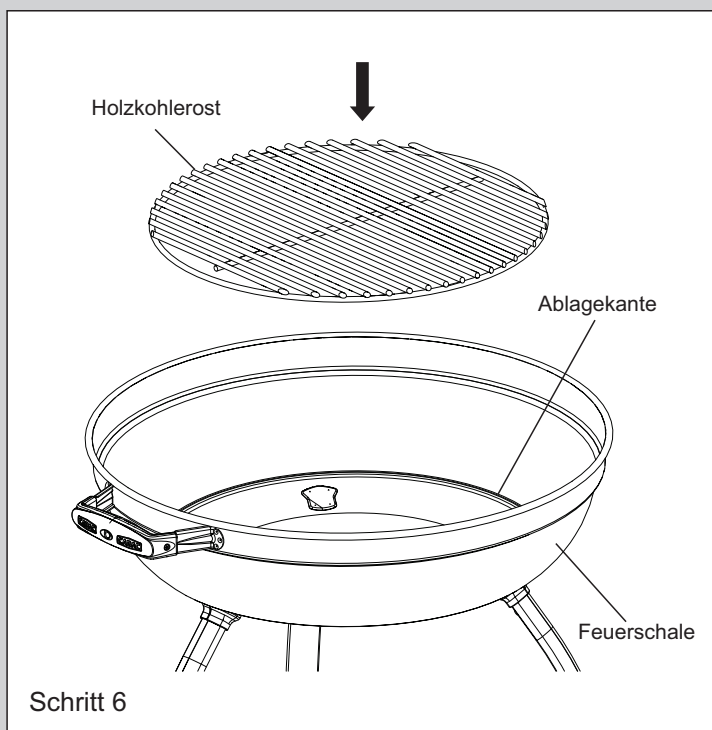

- Montieren Sie den Griff am Deckel, indem Sie Löcher des Griffs über den Löchern oben am Deckel positionieren. Befestigen Sie den Griff mit den mitgelieferten M6-Schrauben, Muttern und Unterschlegscheiben.

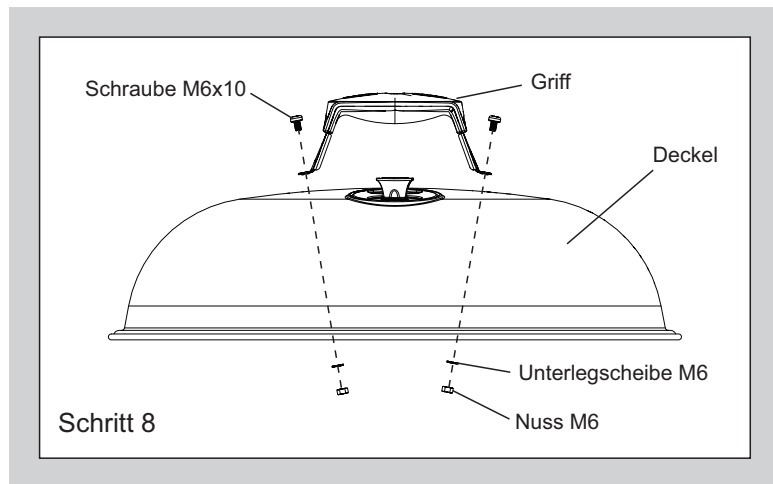

- Der Luftstrom durch den Deckel kann durch Öffnen und Schließen der Luftauslassöffnungen reguliert werden, wie gezeigt.

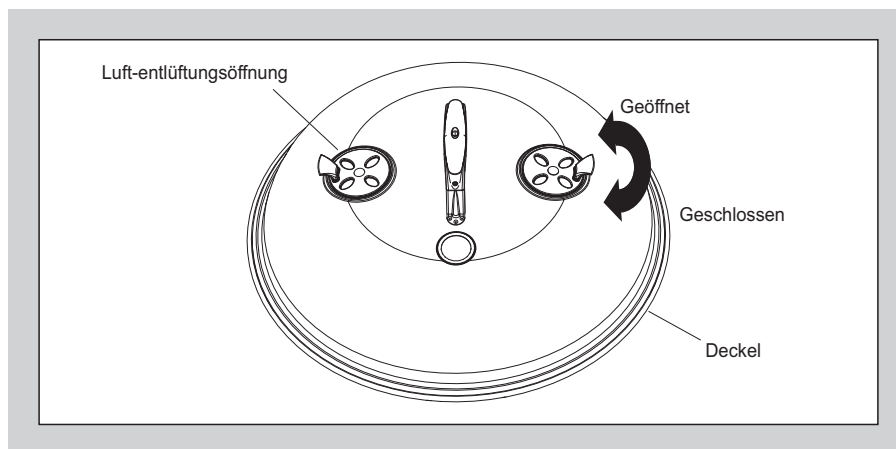

9. Garantie

CADAC (Pty) Ltd garantiert dem Käufer dieses CADAC Gasgrills hiermit, daß das Gerät keine Material- und Herstellungsfehler hat. Diese Garantie gilt für:

Plastikteile:	1 Jahr
Emaillerteile:	5 Jahre
Drahtgitter:	Keine Garantie
Aluminiumbeine:	2 Jahre

Die Garantie gilt nur, wenn das Gerät im Einklang mit den gedruckten Abweisungen aufgestellt und betrieben wird.

CADAC kann einen glaubhaften Beleg ihres Kaufdatums verlangen. SIE SOLLTEN DAHER IHREN KASSENZETTEL ODER IHRE RECHNUNG AUFBEWAHREN.

Diese beschränkte Garantie gilt nur für die Reparatur oder den Ersatz von Teilen, die bei normalem Betrieb und Service versagen, und bei denen eine Untersuchung zur Zufriedenheit von CADAC feststellt, daß sie fehlerhaft sind. Setzen Sie sich mit dem Kundendienstvertreter in Ihrem Gebiet in Verbindung, ehe Sie Teile einschicken. Verwenden Sie die Kontaktinformation in Ihrem Handbuch oder rufen Sie 0860 223 220 an (nur in Südafrika). Wenn CADAC den Fehler bestätigt und Ihrem Anspruch zustimmt, wird CADAC das Teil kostenlos ersetzen. CADAC sendet die Teile dem Käufer mit bezahlter Fracht-/Postgebühr zurück.

Die beschränkte Garantie erstreckt sich nicht auf Fehler oder Betriebsprobleme die durch Unfall, Mißbrauch, unzulässige Änderung, unsachgemäßem Gebrauch, Vandalismus, unsachgemäße Installation, unsachgemäße Wartung oder unsachgemäßem Service oder Unterlassung von normaler oder Routinewartung zustande kommen. Dies schließt, unter anderem, Schäden durch Insekten in den Brennerrohren ein, wie im Benutzerhandbuch beschrieben.

Wertminderung oder Schaden durch ungewöhnliche Witterungsbedingungen wie Hagel, Orkane, Erdbeben oder Wirbelstürme sowie Verfärbung durch Kontakt mit Chemikalien, direkt oder über die Atmosphäre, werden nicht von dieser beschränkten Garantie gedeckt.

Außer der hier beschriebenen Garantie gibt es keine expliziten Garantien, und alle anwendbaren, impliziten Garantien in bezug auf Gebrauchstauglichkeit und Eignung sind in ihrer Dauer auf die Deckungsdauer in dieser expliziten, beschränkten Garantie begrenzt. Manche Regionen erlauben keine Beschränkung der Dauer von impliziten Garantien. In diesem Fall sind Sie von dieser Beschränkung nicht betroffen.

CADAC haftet für keine speziellen, direkten oder indirekten Folgeschäden. Manche Regionen erlauben keinen Ausschluß und keine Begrenzung von Zufalls- oder Folgeschäden. In diesem Fall sind Sie von dieser Beschränkung nicht betroffen.

CADAC autorisiert keine Personen oder Firmen für die Übernahme irgendwelcher Verpflichtungen oder Haftungen in Zusammenhang mit dem Verkauf, der Installation, Verwendung, Entfernung, Rückgabe oder dem Ersatz von seinen Geräten, und keine solche Repräsentation ist für CADAC verbindlich.

Diese Garantie gilt nur für Produkte, die im Handel verkauft wurden.

CADAC (Pty) Ltd
www.cadac.co.za